

PARI [®] *TREK-5*

COMPACT COMPRESSOR NEBULIZER SYSTEM

INSTRUCTIONS FOR USE INSTRUCCIONES DE USO MODE D EMPLOI

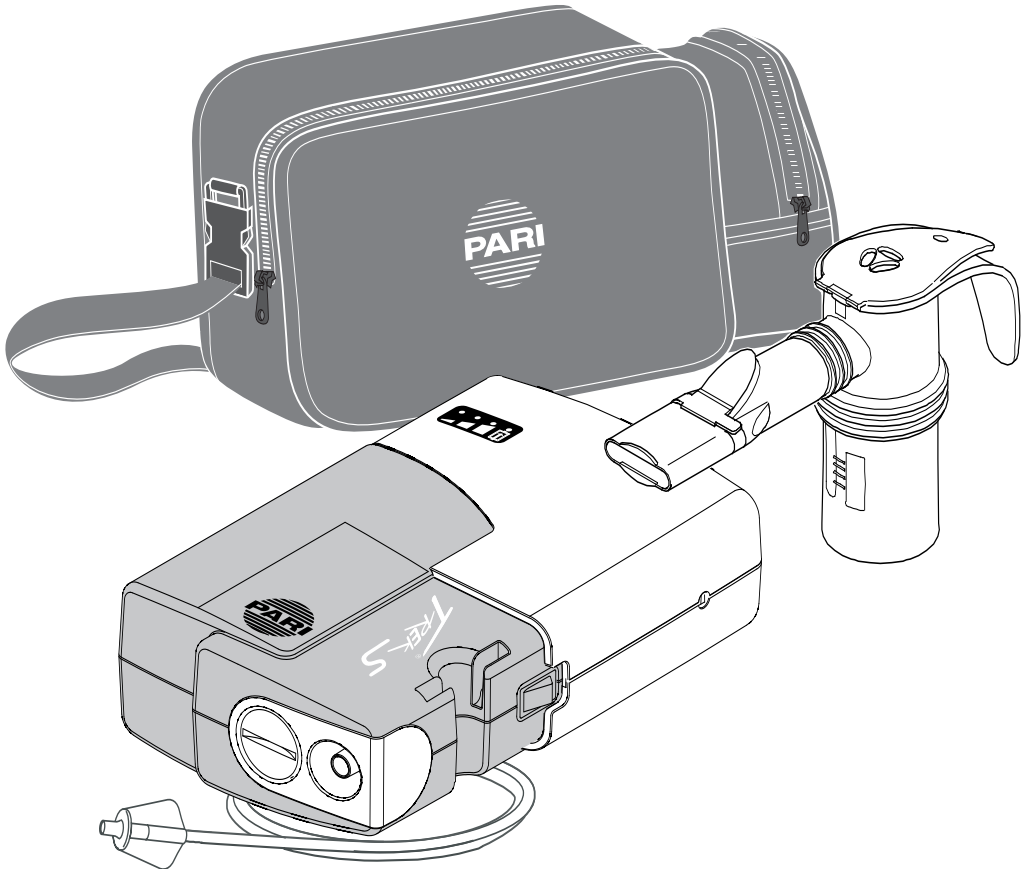

I. PARI TREK® S COMPRESSOR SYSTEM COMPONENTS

COMPONENTES DEL SISTEMA COMPRESOR PARI TREK® S

COMPOSANTS DU SYSTÈME DE COMPRESSION PARI TREK® S

PARI TREK® S Compressor
Compresor PARI TREK® S
Compresseur PARI TREK® S

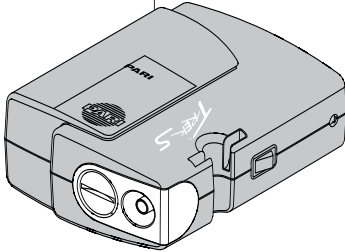

Carrying Case
Estuche para transporte
Caisse pour emporter

Instructional DVD
DVD con instrucciones
DVD d'instructions

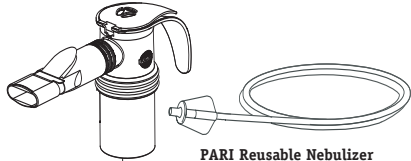
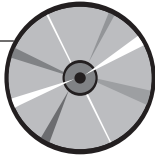

PARI Reusable Nebulizer
with Wing Tip™ Tubing
Nebulizador reutilizable PARI
con tubo Wing Tip™
Nébuliseur réutilisable PARI
avec tubulure Wing Tip™

Multi-Voltage AC Adapter
Adaptador CA multivoltaje
Adaptateur CA multi-volts

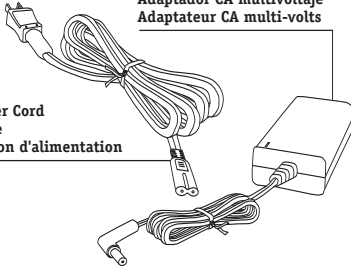

Power Cord
Cable
Cordon d'alimentation



Instructions For Use
Instrucciones de Uso
Mode d'Emploi

Portable Power Kit
(optional accessory)
Part #47F25

Unidad de Potencia Portátil
(accessorio optativo)
Parte #47f25

Trousse de Courant Portable
(accessoires facultatifs)
Pièce #47F25

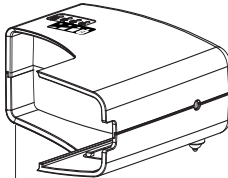

12 VDC Adapter *(optional accessory)*
Adaptador de 12 V CD *(accessorio optativo)*
Adaptateur 12 V CC *(accessoires facultatifs)*



PARI TREK® S Rechargeable Battery *(optional accessory)*
PARI TREK® S Bateria Recargable *(accessorio optativo)*
PARI TREK® S Batterie Rechargeable *(accessoires facultatifs)*

II. PARI TREK® S COMPRESSOR ILLUSTRATION

- 1 PARI TREK® S Compressor
- 2 Air Filter
- 3 Air Outlet
- 4 Nebulizer Holder - Wing Tip™
- 5 Power Receptacle
- 6 On/Off Switch
- 7 Nebulizer Holder
- 8 Elastomer feet
- 9 Multi-Voltage AC Adapter
- 10 Power Indicator Light
- 11 Power Cord



ILUSTRACIÓN DEL COMPRESOR PARI TREK® S

- 1 Compresor PARI TREK® S
- 2 Filtro de aire
- 3 Salida de aire
- 4 Soporte del nebulizador - Wing Tip™
- 5 Toma de alimentación eléctrica
- 6 Interruptor On/Off (Encendido/Apagado)
- 7 Soporte del nebulizador
- 8 Base del elastómero
- 9 Adaptador CA multivoltaje
- 10 Luz indicadora de electricidad
- 11 Cable

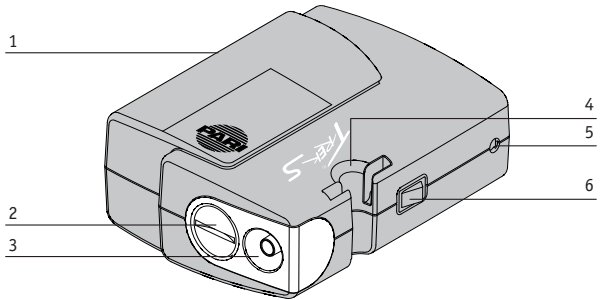
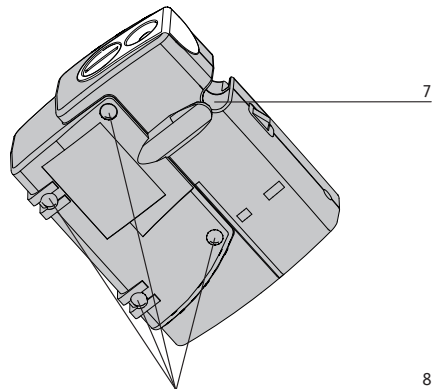
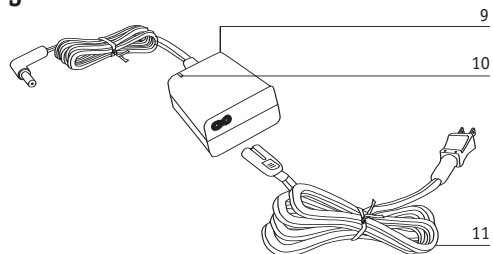

ILLUSTRATION DU COMPRESSEUR PARI TREK® S

- 1 Compresseur PARI TREK® S
- 2 Filtre à air
- 3 Sortie d'air
- 4 Support du nébuliseur - Wing Tip™
- 5 Prise du cordon d'alimentation
- 6 Interrupteur Marche/Arrêt
- 7 Support du nébuliseur
- 8 Patins en élastomère
- 9 Adaptateur CA multi-volts
- 10 Voyant de tension
- 11 Cordon d'alimentation



III. PARI TREK® S RECHARGEABLE BATTERY AND 12 VDC ADAPTER ILLUSTRATION (OPTIONAL PORTABLE POWER KIT)

- 1 Battery Level Indicator
- 2 Charge Indicator
- 3 Charge Receptacle
- 4 Release Button
- 5 12 VDC Adapter
- 6 Battery Contacts (*not visible in illustration*)

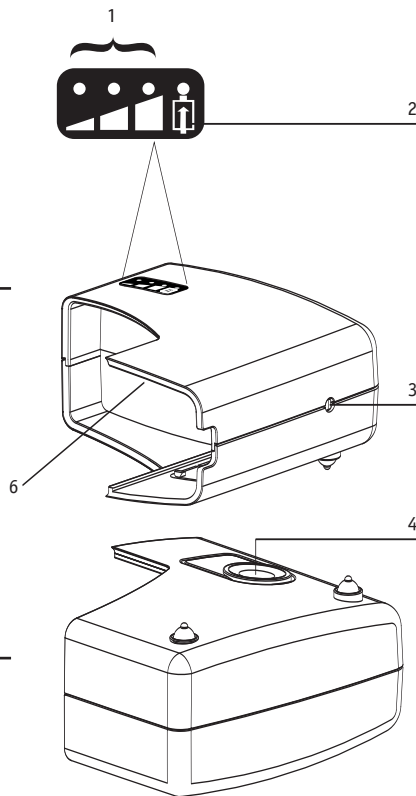

ILUSTRACION DE LA BATERÍA RECARGABLE PARI TREK® S Y DEL ADAPTADOR DE 12 V CD (JUEGO DE BATERÍA PORTÁTIL OPCIONAL)

- 1 Indicador de nivel de batería
- 2 Indicador de carga
- 3 Toma para el adaptador de carga
- 4 Botón disparador
- 5 Adaptador de 12 V CD
- 6 Contactos de la batería (*no se ve en la ilustración*)

ILLUSTRATION DE LA BATTERIE RECHARGEABLE DU COMPRESSEUR PARI TREK® S ET DE L'ADAPTATEUR 12 V CC (KIT D'ALIMENTATION PORTABLE EN OPTION)

- 1 Voyant d'état de la batterie
- 2 Voyant de charge
- 3 Prise de charge
- 4 Bouton de dégagement de la batterie
- 5 Adaptateur 12 V CC
- 6 Contacts de la batterie
(*n'apparaissent pas sur l'illustration*)

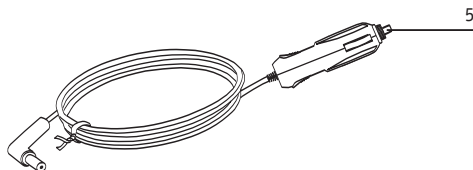

FIGURE A

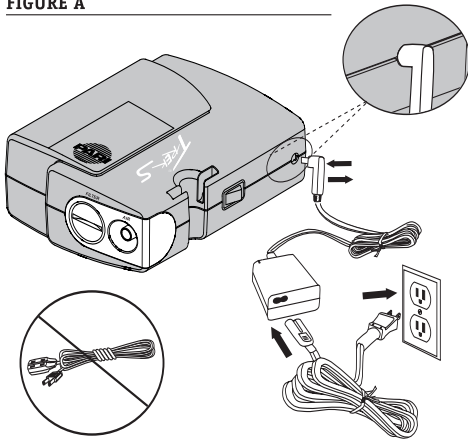

FIGURE B

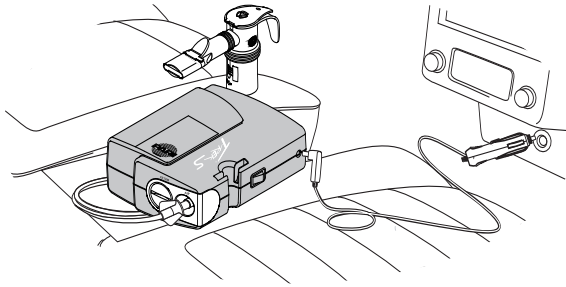

FIGURE C

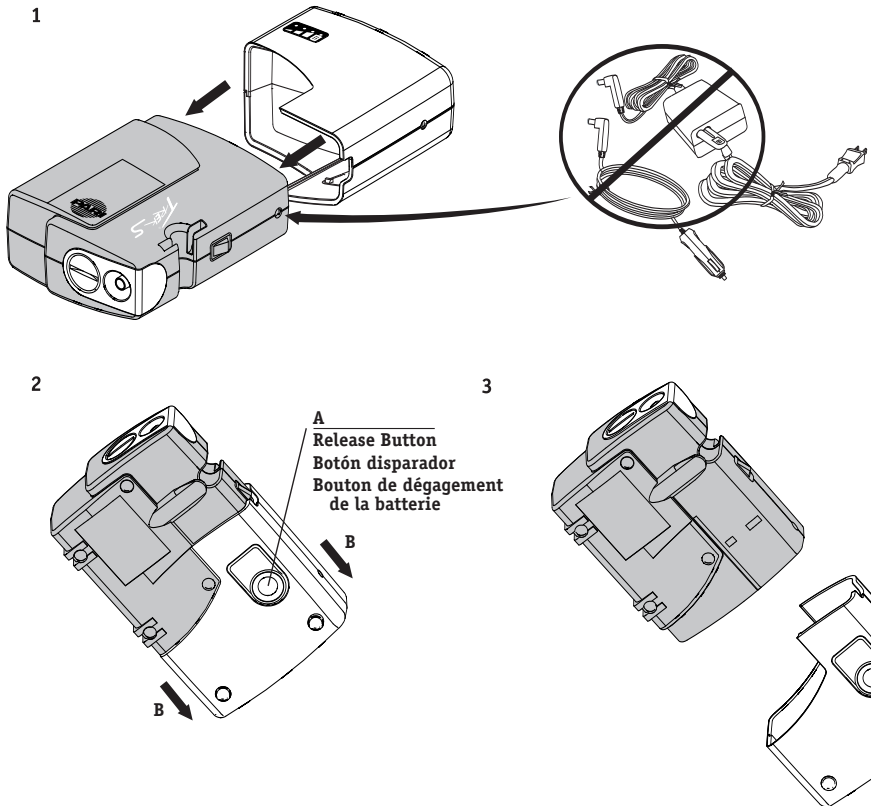

FIGURE E

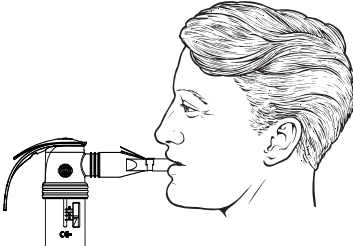
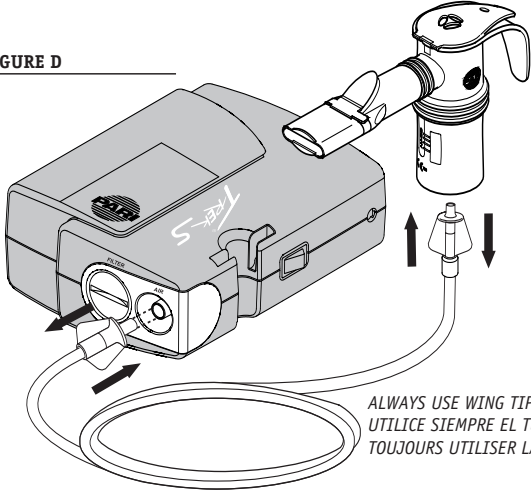

FIGURE D



ALWAYS USE WING TIP™ TUBING WITH PARI TREK® S COMPRESSOR.
UTILICE SIEMPRE EL TUBO WING TIP™ CON EL COMPRESOR PARI TREK® S.
TOUJOURS UTILISER LA TUBULURE WING TIP™ AVEC LE COMPRESSEUR PARI TREK® S.

FIGURE F

(battery only)
(sólo batería)
(batterie uniquement)

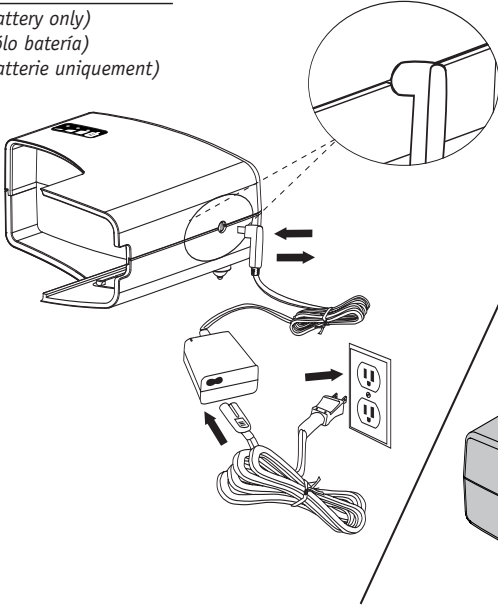

(battery with compressor)
(batería con compresor)
(batterie avec compresseur)

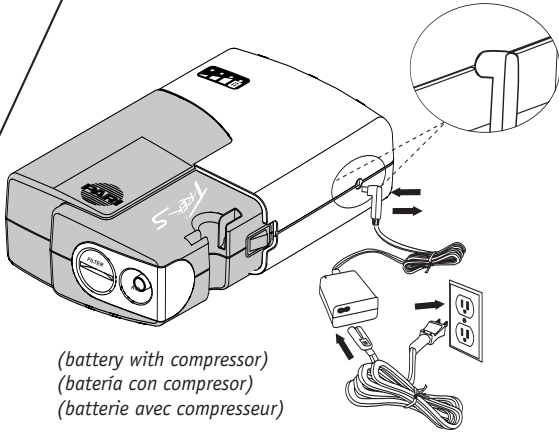
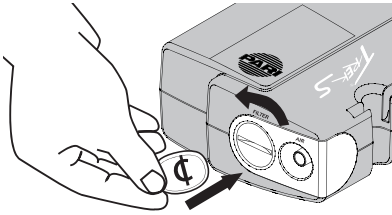
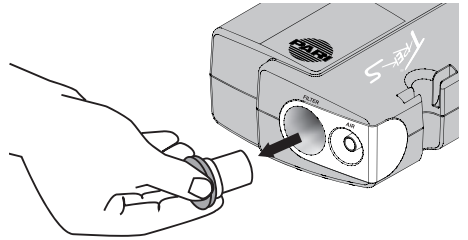

FIGURE G

1



2



3

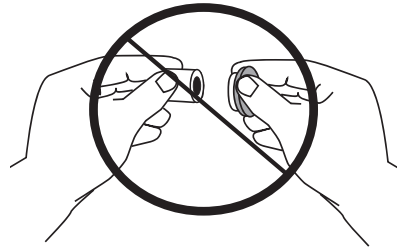
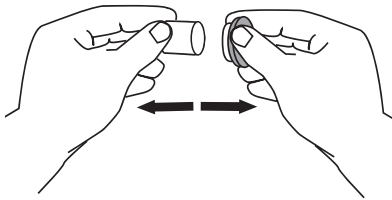

4

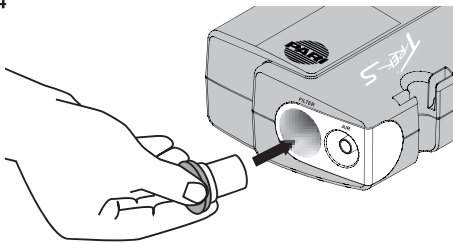

5

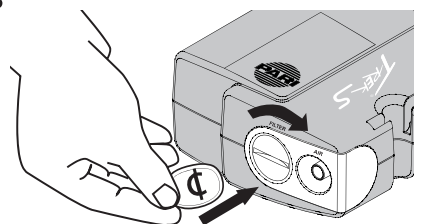



Instructions For Use

	Page
I PARI TREK[®] S COMPRESSOR SYSTEM COMPONENTS1
II PARI TREK[®] S COMPRESSOR ILLUSTRATION2
III PARI TREK[®] S BATTERY & 12 VDC ADAPTER ILLUSTRATION3
Other Illustrations4-6
IV INTRODUCTION8
V SAFETY PRECAUTIONS	
Compressor Safety Precautions9
Nebulizer Safety Precautions10
Battery Safety Precautions11
VI GETTING STARTED12
VII COMPRESSOR	
Set Up13
Operation From a Wall Power Source13
Operation Using 12 VDC Adapter13
Operation Using the Rechargeable Battery13
VIII NEBULIZER	
Set Up14
Treatment15
Cleaning16
Disinfecting and Sterilizing16
IX RECHARGEABLE BATTERY	
Charging16
Storing17
X PARI TREK[®] S COMPRESSOR	
Maintenance17
Specifications18
Limited Warranty20
Service and Repair21

PARI TREK® S COMPRESSOR INSTRUCTIONS FOR USE

IV. INTRODUCTION

A larger text version of these Instructions For Use is available for visually impaired patients free of charge at www.pari.com/productsupport/instructions.html

These instructions contain important information and safety precautions on the PARI TREK® S Compressor Nebulizer System.

- Illustrations of the PARI TREK® S Compressor System Components are on Page 1.
- Illustrations of the PARI TREK® S Compressor are on Page 2.
- Illustrations of the Rechargeable Battery and 12 VDC Adapter for the PARI TREK® S Compressor are on Page 3.
- The illustrations to view while reading the instructions are on Pages 4-6.

Before using your PARI TREK® S Compressor Nebulizer System, you should read and understand the entire **Instructions For Use** for the PARI TREK® S Compressor, PARI Reusable Nebulizer and optional rechargeable battery. Take special note of all safety precautions marked DAN-GER and WARNING. **Save these instructions for future reference.**

V. SAFETY PRECAUTIONS

IMPORTANT SAFEGUARDS

Read all warnings before using your PARI TREK® S Compressor nebulizer system, rechargeable battery and 12 VDC adapter.



Caution: U.S. Federal Law restricts this device to sale by or on the order of a physician. Use only when prescribed by a physician and with the prescribed medication.

Read all warnings and instructions before use. Use the product only for its intended use as described in these Instructions for Use. Improper use can result in serious or fatal illness/injury, improper treatment or property damage.

The Trek® S nebulizer compressor is a portable, DC-powered compressor intended to provide a source of compressed air for use with jet nebulizers. The Trek® S is intended for adult and pediatric patients. Use only with nebulizers, tubing and accessories authorized by PARI for this device, for example, the PARI LC® Plus or LC® Sprint Reusable Nebulizer. Please refer to the compressor specifications on page 18 to ensure that any other components are compatible with this system. Other nebulizers, tubing and accessories may not be compatible and/or result in improper treatment. Use with other tubing, nebulizers and accessories should be reviewed with your healthcare professional.

COMPRESSOR SAFETY PRECAUTIONS



To reduce the risk of serious or fatal injury from electrocution:

1. Do not place or store the product where it can fall or be knocked into bathtub, sink, water, or other liquid. Do not place or drop into water or other liquid. Do not use while bathing.
2. Do not reach for a product that has fallen into water or other liquid. Unplug immediately.
3. Always unplug immediately after using.



To reduce the risk of serious or fatal injury from electrocution, fire, burns and to reduce the risk of damage and malfunction of the unit:

1. Before use, check the serial number label on the bottom of the compressor, battery and on the Multi-Voltage AC Adapter to ensure that the voltage and current indicated on the unit correspond with the voltage and current available.
2. Never operate this product if it:
 - has a damaged cord or plug,
 - is not working properly,
 - has been dropped or damaged,
 - has been exposed to any liquids inside the case.

Return non-operating product to an authorized PARI Service Center for examination, repair or replacement.

3. Keep all electrical cords away from heated surfaces. Do not overload wall outlets or use extension cords.

4. Do not operate where oxygen is being administered in a closed environment such as an oxygen tent.
5. Never drop or insert any object into any openings.
6. Be sure the PARI TREK® S Compressor and the Multi-Voltage AC Adapter are unplugged prior to cleaning.
7. Do not open or disassemble the PARI TREK® S Compressor. Refer all servicing to an authorized PARI Service Center.
8. Use only adapters that are authorized for the PARI TREK® S Compressor. Use of unapproved accessories can lead to improper treatment or damage to the compressor, adapters, or the battery.
9. Never spray liquids onto the compressor housing or battery. Fluid could cause damage to the electrical and compressor parts and could lead to a malfunction. In the event that fluids enter the unit, return the product to an authorized PARI Service Center for examination and repair.
10. Do not use the PARI TREK® S Compressor or the PARI Reusable Nebulizer while operating a vehicle.
11. Portable and mobile RF communication devices can disrupt electrical medical equipment. The electrical field generated when the compressor is running can interfere with screens and monitors (flickering). For this reason, the compressor must be placed far enough away from screens/monitors to prevent such interference. Technical electromagnetic compatibility data is available in table form upon request from PARI Respiratory Equipment Inc. / Patient Connection 1.800.FAST.NEB (327.8632), press 2.

NEBULIZER SAFETY PRECAUTIONS



1. Nebulizer is for single patient use (one person) only. Do not share your nebulizer with other patients.
2. To reduce the risk of increased bacterial growth, infection, illness, or injury from contamination, thoroughly clean and dry all parts of the nebulizer and thoroughly dry any moisture or condensation in the tubing at the end of every treatment, following the instructions below.

3. Cleaning the nebulizer after each treatment is not enough---you must also regularly disinfect or sterilize the nebulizer between treatments to prevent serious or fatal illness caused by contamination of the nebulizer.
4. Never use a nebulizer with a clogged nozzle. If the nozzle is clogged, the aerosol mist will be reduced, altered or stopped, which will diminish or eliminate the effectiveness of the treatment. If clogging occurs, replace with the same model PARI Reusable Nebulizer.
5. Close supervision is necessary when this product is used by or near children and physically or mentally impaired persons. Never use when sleeping or drowsy.
6. This product contains small parts that may present a choking hazard to small children. The tubing also presents a strangulation hazard. ALWAYS USE CLOSE ADULT SUPERVISION WHEN ADMINISTERING A TREATMENT TO A CHILD. DO NOT LEAVE CHILD UNATTENDED DURING TREATMENT.
7. Children under the age of 3 or any patient who is unable to use a mouthpiece properly under supervision should use a face mask.
8. Before use, check PARI Reusable Nebulizer for proper assembly. All parts should be seated firmly in place. Use of an improperly assembled nebulizer could diminish or prevent adequate delivery of medication and the effectiveness of the treatment.

BATTERY SAFETY PRECAUTIONS



1. Use only the PARI TREK® S Rechargeable Battery described in these **Instructions For Use** for operating your PARI TREK® S Compressor.
2. Do not immerse the PARI TREK® S Rechargeable Battery in water.
3. Do not touch the battery with wet or moist hands.
4. Do not expose battery to direct sunlight, humidity, extreme temperatures or chemicals.
5. Make sure battery poles do not come into contact with keys or other metal objects, causing a "short circuit".
6. To charge the PARI TREK® S Rechargeable Battery use only the PARI TREK® S Multi-Voltage AC Adapter or optional 12 VDC Adapter. Using other adapters may damage the battery.

7. In case of failure in charging or operating, unplug the Rechargeable Battery from the Multi-Voltage AC Adapter and turn the unit off. Should the Rechargeable Battery fail to charge or operate properly, even if the Instructions For Use are followed, notify the Authorized Service Center by calling PARI Patient Connection toll free (USA) at 1.800.FAST.NEB (327.8632), then press 2.
8. Do not attempt to open the plastic case or to replace any components. Do not disassemble Rechargeable Battery. The Rechargeable Battery is a sealed unit and can not be repaired.
9. Protect the environment: when replacing the Rechargeable Battery, recycle old battery or dispose of properly in accordance with local laws.
10. Do not incinerate (burn).

SAVE THESE INSTRUCTIONS

VI. GETTING STARTED

1. Check the box to make sure the following basic components of the PARI TREK® S Compressor Nebulizer System are enclosed:
 - PARI TREK® S Compressor
 - Multi-Voltage AC Adapter
 - Power Cord
 - PARI Reusable Nebulizer with Wing Tip™ Tubing
 - Carrying Case
 - PARI TREK® S Compressor Nebulizer System **Instructions For Use**
 - Patient Instructional DVD

Refer to Page 1 to view component illustrations.

If you did not receive the components listed, please contact the dealer where you purchased your PARI TREK® S Compressor Nebulizer System.

2. It is a good idea to keep an extra PARI Reusable Nebulizer (part number 23F35 for PARI LC® SPRINT) and an extra PARI TREK® S Compressor Air Filter (part number 41E4851P12) on hand at all times. You may need them if parts become lost, damaged, or soiled.

VII. COMPRESSOR

COMPRESSOR SET UP

1. Place the PARI TREK® S Compressor on a stable flat surface. Place the unit in an area that is clean and free of dust.

NOTE: Check the filter monthly or every 10-12 treatments and replace immediately if dirty, clogged, or wet to ensure proper operation of the compressor.

OPERATION FROM A WALL POWER SOURCE

1. Attach the Power Cord to the Multi-Voltage AC Adapter. Plug the other end of the Power Cord into the wall outlet. The Power Indicator on Multi-Voltage AC Adapter will illuminate green. Next, plug the Multi-Voltage AC Adapter into the Power Receptacle on the side of the PARI TREK® S Compressor. **Refer to Page 4 Figure A.**
2. The PARI TREK® S Multi-Voltage AC Adapter automatically adjusts to the incoming voltage (100-240 V) so that it can be used in most countries. For use internationally, plug pattern adapters may be required to plug the Power Cord into a wall outlet. See voltages listed on the Multi-Voltage AC Adapter label for more specific information.

OPERATION USING 12 VDC CAR ADAPTER (*optional accessory*):

NOTE: Do not use the PARI TREK® S Compressor or the PARI Reusable Nebulizer while operating a vehicle.

1. Plug the 12 VDC Adapter into the vehicle outlet and plug the other end of the adapter into the Power Receptacle on the side of the PARI TREK® S Compressor or optional Rechargeable Battery Pack. **Refer to Page 4 Figure B.**

OPERATION USING THE RECHARGEABLE BATTERY (*optional accessory*):

1. Completely charge the battery before using for the first time for more than two hours or until all three battery level indicators are lit, and the charge indicator turns off. **Refer to Charging the Battery on Page 16.**
2. The Rechargeable Battery can not be connected directly to the PARI TREK® S Compressor if either the Multi-Voltage AC Adapter or 12 VDC Adapter are plugged into Power Receptacle of the PARI TREK® S Compressor. **Refer to Page 4 Figure C Number 1.**

3. Attach the Rechargeable Battery to the PARI TREK® S Compressor by placing the Battery onto the rear section of the PARI TREK® S Compressor and sliding it into place. **Refer to Page 4 Figure C Number 1.** Ensure battery is securely locked onto the compressor before use.
4. Use the Battery Indicator lights to determine the status of the Battery: **(Refer to Battery Illustration on Page 3.)**

Charging:

Charge LED "ON" - Battery is being charged.

Charge LED "OFF" - Battery is fully charged.

Operation With Battery:

Three Green Lights - Battery has more than 75% remaining battery life.

Two Green Lights - Battery has more than 50% remaining battery life.

One Green Light - Battery has more than 25% remaining battery life.

One Green Light flashing - Less than 25% of the battery life is remaining.

When the battery is completely discharged all indicators on the battery will extinguish and the compressor will shut off. **Refer to Charging the Battery on Page 16.**

Note: If battery fails to operate, connect the Power Cord into the Multi-Voltage AC Adapter and plug the other end of the Power Cord into the wall outlet. Plug the other end of the Multi-Voltage AC Adapter into the Charge Receptacle on the side of the Rechargeable Battery. The Charge Indicator should turn "ON" indicating that the battery has re-set and is now charging. If the Charge Indicator does not appear, or if all four indicators are blinking, the battery has failed and should not be used. Please contact PARI Patient Connection at 1.800.FAST.NEB (327.8632) and press 2.

5. To remove the Battery from the PARI TREK® S Compressor, push and hold the Release Button down **(2-A)** on the underside of the Rechargeable Battery then slide the Battery from the compressor **(2-B)** and remove from the compressor. **Refer to Page 4 Figure C, Numbers 2-A and 2-B.**
6. The Rechargeable Battery can be recharged while it is attached to the PARI TREK® S Compressor. **Refer to Page 5 Figure F.**

VIII. NEBULIZER

NEBULIZER SET UP *(Note: Nebulizer is not sterile)*

1. Thoroughly read and follow the Nebulizer Set Up in the Instructions for Use that are enclosed with the PARI Reusable Nebulizer.

2. **WING TIP™ TUBING MUST ALWAYS BE USED TO ATTACH NEBULIZER TO PARI TREK® S COMPRESSOR. REFER TO PAGE 5, FIGURE E.**

NEBULIZER TREATMENT

1. Take your treatment as directed by your physician.
2. The PARI Reusable Nebulizer has two valves that open and close during the nebulizer treatment when the Mouthpiece is used. These valves help to maximize aerosol delivery and minimize medication waste.
3. Sit in a relaxed, upright position and press the black On/Off Switch (**Refer to Page 2**) to turn on the PARI TREK® S Compressor.
4. Place the Mouthpiece on top of your tongue and close your lips around the Mouthpiece. Take slow deep breaths to inhale the aerosol medication slowly. **Refer to Page 5 Figure E.** As you inhale, the valve on the Inspiratory Valve Cap opens.
5. Exhale slowly through your mouth. As you exhale, the Expiratory Valve on the Mouthpiece opens, releasing your exhaled aerosol. At the same time, the Inspiratory Valve closes on the top of the nebulizer which reduces waste.
6. Continue steps 4 and 5 until the medication is gone or you hear a "sputtering" noise. Press the black On/Off Switch to turn off the PARI TREK® S Compressor.

The PARI TREK® S Compressor is protected by a thermal switch. If the PARI TREK® S Compressor has reached its temperature limit it will automatically turn off to prevent damage to the PARI TREK® S Compressor. In the unlikely event this occurs, the PARI TREK® S Compressor may need approximately 30 minutes to cool down prior to resuming the treatment.

Switch off the the PARI TREK® S Compressor and let it cool down before restarting. If the PARI TREK® S Compressor does not start after it is switched on after cooling for 30 minutes, please allow another few minutes for the compressor to cool and try again.

TREATMENT TIMES:

- Patients who use a 2.5ml volume fill will typically find that the PARI TREK® S Compressor will deliver the treatment in less than 10 minutes. Treatment time depends upon breathing volume, patient's age and disease state.

- The PARI TREK® S Compressor was designed for intermittent use to deliver aerosol medications, and not for continuous use humidification or prolonged treatments (not over 30 minutes at one time). The PARI TREK® S Compressor is equipped with a resettable thermal protector to prevent damage to the PARI TREK® S Compressor unit. If the thermal protector cuts off, the PARI TREK® S Compressor will shut down until it is cool (approximately 30 minutes), then treatments can continue.
- If you will be using the PARI TREK® S Compressor for treatments longer than 30 continuous minutes at one time, please contact PARI Patient Connection at 1.800.FAST.NEB (327.8632) (USA), then press 2 for tips on prolonged use.

CLEANING THE PARI REUSABLE NEBULIZER

1. Thoroughly read and follow the Cleaning section in the Instructions for Use that are enclosed with the PARI Reusable Nebulizer.

DISINFECTING AND STERILIZING THE PARI REUSABLE NEBULIZER

1. Thoroughly read and follow the Disinfecting and Sterilizing sections in the Instructions for Use that are enclosed with the PARI Reusable Nebulizer.

IX. RECHARGEABLE BATTERY

CHARGING THE BATTERY (*optional accessory*)

1. The PARI TREK® S Battery must be charged for more than two hours before using it the first time. Refer to PARI TREK® S Battery Illustration on **Page 3**.
2. To charge the Battery, connect the Power Cord into the Multi-Voltage AC Adapter and plug the other end of the Power Cord into the wall outlet. Plug the other end of the Multi-Voltage AC Adapter into the Charge Receptacle on the side of the Rechargeable Battery. **Refer to Page 5 Figure F**. The Charge Indicator will turn "ON" indicating the Battery is charging.
3. When the Rechargeable Battery is fully charged, the charge Indicator will turn "OFF" indicating the Battery is fully charged. Unplug the Multi-Voltage AC Adapter from the Charge Receptacle on the side of the Rechargeable Battery. The amount of time it takes to recharge the Battery will depend on the age and charge level of the Battery.

NOTE: Do not leave the Multi-Voltage AC Adapter plugged into the Rechargeable Battery for more than 7 days. Leaving the battery connected to the power adapter for long periods of time may decrease the life of the battery.

4. When not regularly using the Battery, the Battery should be fully charged every six months to optimize and preserve the life of the Rechargeable Battery.

STORING THE RECHARGEABLE BATTERY (optional accessory)

1. The Battery should be stored fully charged in a cool dry place.
2. Battery should be fully charged every six months.

NOTE: If the Battery goes for a long period of time without charging, Battery life will be decreased.

X. PARI TREK® S COMPRESSOR

MAINTENANCE

AIR FILTER: The Air Filter on the front panel of the PARI TREK® S Compressor is bright white when new. In time, the Air Filter will turn gray, which means it is time to replace it. You must replace the filter immediately if it gets wet or becomes clogged. The Air Filter lasts up to 500 hours of use before replacement. A good general rule is to replace the Air Filter whenever you replace your PARI Reusable Nebulizer (every 6 months). To remove the Air Filter, make sure the PARI TREK® S Compressor is turned off. Use a coin to turn the Air Filter cover counter clockwise and pull the cap and filter out and remove the filter from the cap. **Refer to Page 6 Figure G.** To replace filter, press the new filter into the cap with the open end visible. Place the cap and filter back into the front of the compressor and using a coin turn the filter cover clockwise to tighten as illustrated on **Page 6 Figure G.**

NOTE: Do not attempt to wash and reuse Air Filters. Do not use substitute filter material. Compressor damage may result.

CLEANING THE PARI TREK® S COMPRESSOR HOUSING: Use a clean, damp cloth to wipe the exterior of the PARI TREK® S Compressor housing. Be careful not to get liquids onto the Power Receptacle or the Battery Contacts since damage could occur.

MAINTENANCE AND REPAIR: Never operate the PARI TREK® S Compressor if it is improperly or incompletely assembled, or if it is damaged. Use only original PARI parts, accessories, tubing and attachments authorized by PARI Service Center for the PARI TREK® S Compressor Nebulizer System. Use of other parts, accessories, tubing and attachments may damage the PARI TREK® S Compressor unit or cause improper treatment. Do not open or disassemble the PARI TREK® S Compressor unit at any time. This action will void the warranty. Repairs, service and maintenance should be carried out only by an authorized PARI Service Center.

NOTE: There are no user serviceable parts inside the PARI TREK® S Compressor or Battery housing. Service by anyone other than an authorized PARI Service Center voids the warranty.

CLEANING THE RECHARGEABLE BATTERY: Use a clean, dry cloth to wipe the exterior of battery. Be careful not to get liquids onto the Charge Receptacle or the Battery Contacts since damage could occur.

PARI TREK® S COMPRESSOR NEBULIZER SYSTEM SPECIFICATIONS

Weight: (Compressor only).....0.8 lb (360 grams)
With Rechargeable Battery:.....1.2 lbs (520 grams)
Dimensions: (Compressor only).....4.5" x 3.5" x 1.75"
Certification:.....IEC/EN 60601-1 and IEC/EN 60601-1-2

Compressor Performance:

Maximum Pressure of Compressor:.....40 PSI (2.75 Bar)
Maximum Liter Flow of Compressor:.....8 LPM
Operating Pressure of Compressor¹:.....14.5 PSI (1.0 Bar)
Operating Liter Flow of Compressor¹:.....4.2 LPM

Ambient Operation:

Temperature Range:.....50°F to 104°F (10°C to 40°C)

Transport/Storage:

Ambient Temperature:.....-13°F to 158°F (-25°C to 70°C)
Humidity:.....10% to 95%
Atmospheric Pressure:.....500 hPa - 1060 hPa
Compressor Electrical Requirements:.....Input 12 VDC 1.67 A 18 watts

¹ Measured with PARI LC® Sprint or LC® Plus Reusable Nebulizer attached.

Optional Rechargeable Battery:

Battery Type:.....Lithium Ion (Li-Ion)
Operating time with battery:.....Approximately 50 minutes
Number of treatments per charge:.....Approximately 8 treatments
(Using a PARI Reusable Nebulizer to nebulize 2.5 ml of medication)
Normal time to charge:.....Approximately 2 Hours

Electrical Requirements:

Input:.....12 VDC 1.67 A
Output:.....12 VDC 1.67 A

Multi-Voltage AC Adapter:

FUHUA Model #UE20-120167SPA1

Input Voltage:.....100-240 VAC 50/60Hz 0.5-0.25 A
Output Voltage:.....12 VDC 1.67 A

Explanation of Symbols:

ATTENTION: Read all "Instructions For Use" before operation:..... 

Insulation enclosed Class II equipment:..... 

Type "B" protection from electrical shock:..... 

Do not dispose of in unsorted municipal trash.
Please consult local laws and regulations for proper disposal:..... 

Power Switch:..... 

"On" position (compressor is running):..... —

"Off" position (compressor is not running):..... ○

Note: When switch is in the "Off" position and the compressor is not running, there will still be electrical potential inside the compressor housing. To remove power from the compressor, the power plug or battery pack must be removed.

PARI TREK® S COMPRESSOR LIMITED WARRANTY

PARI offers a limited three (3) year warranty on the PARI TREK® S Compressor and six (6) months on accessories. PARI warrants the PARI TREK® S Compressor and its parts will be free from defects in workmanship and materials for a period of three (3) years from the date of original retail purchase of the compressor and six (6) months on the PARI Reusable Nebulizer and rechargeable battery. This warranty does not cover failures of the nebulizer or tubing. This warranty does not extend to failures resulting from accident, misuse, abuse, alteration, use of unauthorized service, parts or cleaning solutions, or failure to comply with the **Instructions For Use**.

If the warranted equipment should fail during the warranty period, PARI, at its option, will repair or replace parts at issue, provided the claim is bona fide. It shall be the responsibility of the purchaser to pack and return the equipment in a manner to avoid shipping damage. The shipment must be prepaid to PARI Respiratory Equipment, Inc. This warranty covers the cost of labor incurred in the removal or replacement of the warranted component parts at authorized PARI Service Centers only. To make a claim under this warranty, notify the authorized service center by calling PARI Patient Connection toll free (USA) at 1.800.FAST.NEB (327.8632), then press 2.

THERE ARE NO OTHER EXPRESS WARRANTIES. ALL IMPLIED WARRANTIES ON THE PARI TREK® S AND ITS PARTS, INCLUDING IMPLIED WARRANTIES OF MERCHANTABILITY AND FITNESS FOR A PARTICULAR PURPOSE, ARE LIMITED TO THIRTY-SIX MONTHS FROM THE DATE OF FIRST RETAIL PURCHASE. ALL EXPRESS OR IMPLIED WARRANTIES ON ANY OTHER PARTS, INCLUDING THE IMPLIED WARRANTIES ON ANY OTHER PARTS OF MERCHANTABILITY AND FITNESS FOR A PARTICULAR PURPOSE, ARE DISCLAIMED. Some states do not allow limitations on how long an implied warranty lasts, so the above limitations may not apply to you.

The sole and exclusive remedy under this warranty is to repair or replace the PARI TREK® S and/or its parts at the option of PARI. IN NO EVENT SHALL PARI BE LIABLE FOR INCIDENTAL OR CONSEQUENTIAL DAMAGES TO THE PURCHASER OR ANY THIRD PARTY, INCLUDING WITHOUT LIMITATION, DAMAGES ARISING FROM LOST PROFITS, LOSS OF BUSINESS OPPORTUNITY, LOSS OF PROPERTY, ECONOMIC LOSSES, OR STATUTORY OR EXEMPLARY DAMAGES WHETHER IN NEGLIGENCE, WARRANTY, STRICT LIABILITY OR OTHERWISE. Some states do not allow the exclusion of incidental or consequential damages, so the above limitations or exclusions may not apply to you. This warranty gives you specific rights. You may also have other rights, which vary State to State.

SERVICE AND REPAIR

If you should have any questions about your PARI TREK® S Compressor Nebulizer System:

1. Please contact PARI Patient Connection toll free (USA) at 1.800.FAST.NEB (327.8632), then press 2 for the Authorized Service Center.
2. In writing, describe the malfunction or symptoms of the PARI TREK® S Compressor. Include your full name, address, and daytime telephone number. For the PARI Nebulizer clean, disinfect, and/or sterilize prior to returning. Dry the nebulizer and place in a plastic bag.
3. Send the written description and the PARI TREK® S Compressor in a protective box to the address provided by PARI Patient Connection.

PATENTS PENDING

DS-47-810 Rev 2/06

100 Years
Specialists in effective inhalation



www.PARI.com

Email ProductInfo@PARI.com

Respiratory CEU Programs Available

© 2005 PARI Respiratory Equipment, Inc.

PARI RESPIRATORY EQUIPMENT, INC.

2943 Oak Lake Blvd. Midlothian, VA 23112-3998 USA

USA and CANADA 1.800.FAST.NEB (327.8632)

Tel 1.804.253.PARI (7274) Fax 1.800.727.4112



ENGLISH

Instrucciones de Uso

	Página
I COMPONENTES DEL SISTEMA COMPRESOR PARI TREK[®] S1
II ILUSTRACIÓN DEL COMPRESOR PARI TREK[®] S2
III ILUSTRACIÓN DE LA BATERÍA Y DEL ADAPTADOR DE 12 V CD DE PARI TREK[®] S3
Otras ilustraciones4-6
IV INTRODUCCIÓN23
V MEDIDAS DE SEGURIDAD	
Medidas de seguridad para el uso del compresor24
Medidas de seguridad para el uso del nebulizador26
Medidas de seguridad para el uso de la batería27
VI CÓMO COMENZAR28
VII COMPRESOR	
Preparación28
Operación con suministro de energía de un tomacorriente de pared28
Cómo utilizar el adaptador de 12 V CD29
Cómo utilizar la batería recargable29
VIII NEBULIZADOR	
Preparación30
Tratamiento30
Limpieza32
Desinfección y esterilización32
IX BATERÍA RECARGABLE	
Cómo cargar la batería32
Cómo guardar la batería32
X COMPRESOR PARI TREK[®] S	
Mantenimiento33
Especificaciones34
Garantía limitada36
Servicio y reparación37

INSTRUCCIONES DE USO DEL COMPRESOR PARI TREK® S

IV. INTRODUCCIÓN

Disponemos de una versión de este manual de Instrucciones de uso con letras más grandes, especial para pacientes con problemas de visión. Descargue esta versión de forma gratuita de www.pari.com/productsupport/instructions.html

Este manual contiene información importante y medidas de precaución para el uso del sistema compresor y nebulizador PARI TREK® S.

- En la Página 1, podrá ver las ilustraciones correspondientes a todos los componentes del sistema compresor PARI TREK® S.
- En la Página 2, podrá ver las ilustraciones correspondientes al compresor PARI TREK® S.
- Las ilustraciones de la batería recargable y del adaptador de 12 V CD del compresor PARI TREK® S están en la Página 3.
- En las Páginas 4 a 6 se muestran todas las ilustraciones que necesitará consultar al leer las instrucciones.

Antes de utilizar el sistema compresor y nebulizador PARI TREK® S, lea y comprenda las **Instrucciones de uso** del compresor PARI TREK® S, del nebulizador reutilizable PARI y de las baterías recargables opcionales. Preste especial atención a las medidas de seguridad que se distinguen bajo el título PELIGRO y ADEVERTENCIA. **Guarde este manual para referencias futuras.**

V. MEDIDAS DE SEGURIDAD

CUESTIONES IMPORTANTES DE SEGURIDAD

Lea todas las advertencias antes de utilizar el sistema compresor y nebulizador PARI TREK® S, las baterías recargables y el adaptador de 12 V CD.

ADVERTENCIA

Precaución: La legislación federal de Estados Unidos restringe la venta de este dispositivo, y su adquisición sólo puede realizarse mediante receta médica. Úsese únicamente bajo prescripción médica y con el medicamento recetado.

Antes de utilizar el equipo, lea detenidamente las instrucciones y las advertencias. Utilice este producto únicamente para el fin establecido que se describe en las Instrucciones de uso. El uso incorrecto puede provocar lesiones y enfermedades graves o fatales, un tratamiento inadecuado o daños a la propiedad.

El nebulizador de compresión Trek® S es un compresor de aire portátil que funciona con corriente continua. El objetivo de este producto consiste en generar una fuente de aire comprimido que pueda utilizarse con nebulizadores de chorro. Trek® S es apto para adultos y niños. Utilizar únicamente con los nebulizadores, tubos y accesorios que PARI haya autorizado para este equipo, como por ejemplo, el nebulizador reutilizable LC® Plus o LC® Sprint de PARI. Consulte las especificaciones del compresor en la página 34 para asegurarse de que cualquier otro componente sea compatible con este sistema. Otros nebulizadores, tubos y accesorios podrían no ser compatibles con el equipo o suministrar un tratamiento inapropiado. Su uso con otros tubos, nebulizadores y accesorios deberá contar con la aprobación del profesional médico.

MEDIDAS DE SEGURIDAD PARA EL USO DEL COMPRESOR

PELIGRO

Para reducir el riesgo de una lesión grave o mortal causada por electrocución:

1. No guarde ni coloque este producto en sitios desde donde pueda caerse o golpearse con tra la bañera, lavabo, agua o cualquier otro líquido. No permita que entre en contacto con agua ni con otros líquidos. No lo utilice mientras se baña.
2. Mientras utilice el equipo, no intente alcanzar nada que haya caído dentro de agua u otro líquido. Desenchufe el equipo inmediatamente.
3. Después de utilizarlo, desenchúfelo inmediatamente.

ADVERTENCIA

Para reducir el riesgo de lesión grave o fatal como consecuencia de electrocución, incendio o quemaduras y el riesgo de daño y mal funcionamiento de la unidad:

1. Antes de utilizar el equipo, observe la etiqueta con el número de serie que está en la base del compresor, en la batería y en el adaptador CA mutivoltaje, para cerciorarse de que el voltaje y la corriente que se indican en la unidad correspondan con los de su área.

2. No haga funcionar la unidad si:
 - el cable o el enchufe están dañados,
 - no funciona correctamente,
 - se ha caído o dañado,
 - el interior de la caja ha sido expuesto a cualquier tipo de líquido.Lleve los productos descompuestos a un Centro de reparaciones PARI autorizado para su inspección, reparación o reemplazo.
3. Mantenga todos los cables alejados de las superficies calientes. No sobrecargue los tomacorrientes de la pared ni utilice extensiones.
4. No se utilice en sitios donde se esté administrando oxígeno en un entorno cerrado, como en una tienda o cámara de oxígeno.
5. No introduzca ningún tipo de objeto por las aberturas.
6. Cerciórese de que el compresor PARI TREK® S y el adaptador CA mutivoltaje estén desenchufados antes de limpiarlos.
7. No abra ni desarme el compresor PARI TREK® S. Para cualquier trabajo de reparación o mantenimiento, diríjase a un Centro de reparaciones PARI autorizado.
8. Utilice únicamente adaptadores autorizados para el compresor PARI TREK® S. La utilización de accesorios no aprobados podría derivar en un tratamiento inadecuado o podría dañar el compresor, los adaptadores o la batería.
9. No rocíe líquidos dentro del cubículo del compresor ni sobre la batería. Los líquidos podrían provocar daños en las partes eléctricas y en el compresor, lo que luego podría derivar en un funcionamiento anómalo. En el caso de que algún fluido entre en la unidad, envíe el producto a un Centro de reparaciones PARI autorizado para su inspección y reparación.
10. No utilice el compresor PARI TREK® S ni el nebulizador reutilizable PARI mientras conduce un vehículo.
11. Los equipos portátiles y móviles de comunicación de alta frecuencia podrían desestabilizar los equipos eléctricos médicos. El campo eléctrico que se genera cuando se activa el compresor podría afectar el funcionamiento de pantallas y monitores, provocando interferencias. Por este motivo, el compresor debe colocarse lejos de pantallas y monitores. Si desea consultar los datos técnicos de compatibilidad electromagnética en formato de tabla, solicítelo al servicio Patient Connection de PARI Respiratory Equipment Inc., al 800.327.8632 (opción 2).

MEDIDAS DE SEGURIDAD PARA EL USO DEL NEBULIZADOR

ADVERTENCIA

1. El nebulizador es para uso individual (un solo paciente). No comparta su nebulizador con otros pacientes.
2. Para reducir el riesgo de propagación bacteriana, infecciones, enfermedades o lesiones que suelen producirse como consecuencia de la contaminación, le recomendamos limpiar y secar todas las partes del nebulizador. Al finalizar cada sesión, seque todo rastro de humedad o condensación que quede en los tubos, tal como se indica en las instrucciones que se detallan más abajo.
3. No basta con limpiar el nebulizador después de cada sesión; además, debe desinfectarlo o esterilizarlo regularmente para evitar las enfermedades graves o severas que se producen como consecuencia de la contaminación del nebulizador.
4. No utilice el nebulizador si la boquilla está obstruida. Si la boquilla está tapada, la nubosidad será menor, diferente o completamente nula. Si esto ocurre, la efectividad del tratamiento disminuirá o se anulará. Si nota que hay una obstrucción, reemplace el nebulizador reutilizable PARI por otro del mismo modelo.
5. Cuando el producto se utiliza en niños o en personas con limitaciones físicas o mentales, es necesario supervisar de cerca el uso de la unidad. No utilice el producto cuando esté adormilado o somnoliento.
6. Este producto contiene partes pequeñas que representan un riesgo de ahogo para los niños pequeños. Por otra parte, los tubos podrían significar un riesgo de estrangulación. CUANDO SE SUMINISTRE EL TRATAMIENTO A UN NIÑO DEBERÁ CONTARSE CON LA SUPERVISIÓN DE UN ADULTO. NO DEJE SOLOS A LOS NIÑOS DURANTE EL TRATAMIENTO.
7. Los niños menores de 3 años y todos los pacientes que no puedan utilizar la boquilla correctamente deberán utilizar una máscara.
8. Antes de utilizarlo, verifique que el nebulizador PARI esté correctamente ensamblado. Todas las partes deben estar firmemente colocadas en su sitio. Si el nebulizador no está correctamente ensamblado, corre el riesgo de que la dosis que se suministra de la medicación sea menor o inadecuada, lo que reduce o cancela la eficacia del tratamiento.

MEDIDAS DE SEGURIDAD PARA EL USO DE LA BATERÍA

ADVERTENCIA

1. Utilice únicamente la batería recargable que se cita en las **Instrucciones de uso** para el compresor PARI TREK® S.
2. No sumerja la batería recargable PARI TREK® S en agua.
3. No toque la batería con las manos húmedas o mojadas.
4. No exponga la batería a la luz solar directa, a la humedad, a temperaturas extremas o a productos químicos.
5. Verifique que los polos de la batería no entren en contacto con llaves ni con ningún otro objeto metálico, porque podría provocarse un "corto circuito".
6. Para cargar la batería recargable PARI TREK® S, utilice únicamente el adaptador CA multivoltaje PARI TREK® S o el adaptador de 12 V CD. Si utiliza otros adaptadores podría dañar la batería.
7. En caso de que no se cargue la batería o de que no funcione el cargador, desenchufe la batería del adaptador CA multivoltaje y apague la unidad. Si nota que la batería recargable no funciona correctamente a pesar de haber seguido las Instrucciones de uso, llame sin cargo en Estados Unidos al servicio Patient Connection del Centro de reparación autorizado al 1.800.FAST.NEB (327.8632), y seleccione la opción 2.
8. No trate de abrir la carcasa de plástico ni de reemplazar los componentes. No desarme la batería recargable. La batería recargable es una unidad sellada que no se puede reparar.
9. Proteja el medioambiente: al cambiar la batería recargable, recicle la vieja batería o deséchala apropiadamente, tal como lo indican las normas locales.
10. No la incinere.

GUARDE ESTAS INSTRUCCIONES

VI. Cómo Comenzar

1. Compruebe que en la caja se incluyan los siguientes componentes básicos del sistema compresor y nebulizador PARI TREK® S:
 - Compresor PARI TREK® S
 - Adaptador CA multivoltaje
 - Cable
 - Nebulizador reutilizable PARI con tubo Wing Tip™
 - Estuche
 - Sistema compresor y nebulizador PARI TREK® S **Instrucciones de uso**
 - DVD con instrucciones para el paciente

Si desea ver las ilustraciones, consulte la Página 1.

Si no ha recibido todos los componentes que se incluyen en la lista, comuníquese con la tienda donde haya comprado el sistema compresor y nebulizador PARI TREK® S.

2. Recomendamos contar siempre con un Nebulizador reutilizable PARI (Pieza N° 23F35 de PARI LC® SPRINT) y un filtro de compresor de aire PARI TREK® S (Pieza N° 41E4851P12) de repuesto. Los necesitará si alguna parte se pierde, daña o se ensucia.

VII. COMPRESOR

PREPARACIÓN DEL COMPRESOR

1. Coloque el compresor PARI TREK® S sobre una superficie plana. Coloque la unidad en un área limpia y sin polvo.

NOTA: Verifique el estado del filtro de forma mensual o cada 10-12 sesiones y cámbielo si lo encuentra sucio, obstruido o húmedo para optimizar su funcionamiento.

OPERACIÓN CON SUMINISTRO DE ENERGÍA DE UN TOMACORRIENTE DE PARED

1. Conecte el cable al adaptador CA multivoltaje. Enchufe el otro extremo del cable al tomacorriente. La luz indicadora de energía del adaptador CA multivoltaje deberá verse verde. Luego, enchufe el adaptador CA multivoltaje al toma de alimentación eléctrica que está ubicado en un uno de los laterales del compresor PARI TREK® S.

Ver Figura A, Página 4.

2. El adaptador CA multivoltaje PARI TREK® S se ajusta automáticamente al voltaje que recibe (100-240 V), por lo cual puede utilizarse en la mayoría de los países. En el extranjero, es posible que necesite un adaptador para enchufar la unidad al tomacorriente. Si desea información más específica, consulte la lista de voltajes que está en la etiqueta del adaptador CA multivoltaje.

CÓMO UTILIZAR EL ADAPTADOR DE 12 V CD PARA EL AUTO (*accesorio opcional*):

NOTA: No utilice el compresor PARI TREK® S ni el nebulizador reutilizable PARI mientras conduce un vehículo.

1. Enchufe el adaptador de 12 V CD en la conexión del vehículo y enchufe el otro extremo del adaptador a la toma de alimentación eléctrica que está ubicada en un uno de los laterales del compresor PARI TREK® S o en la caja de la batería recargable que puede adquirir de forma opcional. **Ver Figura B, Página 4.**

NOTA: cuando el motor del vehículo está encendido, el resultado es mejor .

CÓMO UTILIZAR LA BATERÍA RECARGABLE (*accesorio opcional*):

1. Antes de utilizar la unidad por primera vez, cargue toda la batería durante dos horas o hasta que se enciendan las tres luces del indicador de batería y el indicador de carga se apague. **Ver sección Cómo cargar la Batería, Página 16.**
2. La batería recargable no puede conectarse directamente al compresor PARI TREK® S si el adaptador CA multivoltaje o el adaptador de 12 V CD están conectados al toma de alimentación eléctrica del compresor PARI TREK® S. **Ver Número 1 en Figura C, Página 4.**
3. Coloque la batería recargable en en el cubículo posterior del compresor PARI TREK® S. **Ver Número 1 en Figura C, Página 4.** Antes de utilizar la unidad, verifique que la batería esté correctamente colocada.
4. Observe las luces del indicador de batería para saber su estado: **(Ver sección Ilustración de Batería, Página 3)**

Al cargar la batería:

Si el indicador de carga está en "ON", la batería se está cargando.

Si el indicador de carga está en "OFF", la batería ya está cargada.

Al utilizar la batería:

Tres luces verdes: la batería cuenta con más del 75% de su carga.

Dos luces verdes: la batería cuenta con más del 50% de su carga.

Una luz verde: la batería cuenta con más del 25% de su carga.

Una luz verde intermitente: la batería cuenta con menos del 25% de su carga.

Cuando la batería esté completamente descargada, todos los indicadores se apagarán y el compresor también. **Ver sección Cómo cargar la Batería, Página 16.**

Nota: Si la batería no funciona, conecte el cable al adaptador CA multivoltaje y enchufe el otro extremo al tomacorriente. Luego, conecte el cable del adaptador CA multivoltaje a la toma para el adaptador de carga que está ubicado en uno de los laterales de la batería recargable. El indicador de carga deberá indicar "ON", lo que significa que la batería se está cargando. Si el indicador de carga queda apagado o si las cuatro luces titilan, significa que ha habido un problema con la batería y que no debe utilizarla. Comuníquese con el servicio Patient Connection al 1.800.FAST.NEB (327.8632), opción 2.

5. Para quitar la batería del compresor PARI TREK® S, mantenga oprimido el botón **(2-A)** que está en la parte inferior de la batería recargable y, luego, quite la batería del compresor **(2-B)**. **Ver Números 2-A y 2-B en Figura C, Página 4.**
6. La batería puede recargarse mientras está conectada al compresor PARI TREK® S. **Ver Figura F, Página 5.**

VIII. NEBULIZADOR

PREPARACIÓN DEL NEBULIZADOR (*Nota: el nebulizador no está esterilizado*)

1. Lea y siga atentamente las instrucciones para la Preparación del nebulizador que se adjuntan al nebulizador reutilizable PARI.
2. **UTILICE SIEMPRE LOS TUBOS WING TIP™ PARA CONECTAR EL NEBULIZADOR AL COMPRESOR PARI TREK® S. VER FIGURA E, PÁGINA 5.**

TRATAMIENTO CON NEBULIZADOR

1. Siga el tratamiento tal como se lo ha indicado su médico.
2. El Nebulizador reutilizable PARI cuenta con dos válvulas que se abren y se cierran durante el tratamiento con boquilla. Estas válvulas ayudan a maximizar el aerosol y minimizar el desperdicio de medicamento.

3. Siéntese de forma recta y relajada, y oprima el interruptor On/Off (**Ver Página 2**) para encender el compresor PARI TREK® S.
4. Colóquese la boquilla sobre la lengua y rodéela con los labios. Respire lenta y profundamente para inhalar el medicamento en aerosol poco a poco. **Ver Figura E, Página 5.** Al inhalar, se abrirá la válvula inspiratoria.
5. Luego, exhale lentamente por la boca. Al exhalar, la válvula espiratoria de la boquilla se abrirá, permitiéndole exhalar el aerosol. Al mismo tiempo, la válvula inspiradora se cierra en la parte superior del nebulizador, y de este modo se reduce el desperdicio.
6. Continúe con los pasos 4 y 5, hasta que el medicamento se termine o escuche un burbujeo. Para apagar el compresor PARI TREK® S, oprima el selector On/Off.

El compresor PARI TREK® S está protegido con un interruptor térmico. Si el compresor PARI TREK® S alcanza su temperatura límite, se apagará automáticamente para evitar que se dañe la unidad. En el improbable caso de que esto ocurra, el compresor PARI TREK® S necesitará aproximadamente 30 minutos para enfriarse antes de continuar con el tratamiento. Apague el compresor PARI TREK® S y déjelo enfriar antes de volver a encenderlo. Si no puede encender el compresor PARI TREK® S después de haberlo dejado enfriar durante 30 minutos, déjelo enfriar un poco más y vuelva a encenderlo más tarde.

DURACIÓN DEL TRATAMIENTO:

- Los pacientes que usen 2,5 ml verán que el compresor PARI TREK® S termina con su tratamiento en menos de 10 minutos. La duración del tratamiento depende del volumen de la respiración, de la edad del paciente y del tipo de enfermedad.
- El compresor PARI TREK® S ha sido diseñado para un uso intermitente y para suministrar medicamentos en aerosol, y no para tratamientos prolongados ni de humedecimiento constante. (No debe utilizar este producto durante más de 30 minutos por sesión.) El compresor PARI TREK® S está equipado con un protector térmico reposicionable que impide que se dañe la unidad. Si el protector térmico se apaga, el compresor PARI TREK® S también se apagará hasta que se enfríe la unidad (aproximadamente 30 minutos). Luego, podrá continuar con el tratamiento.
- Si alguna vez desea utilizar el compresor PARI TREK® S para tratamientos de más de 30 minutos seguidos, llame sin cargo en Estados Unidos al servicio Patient Connection de PARI al 1.800.FAST.NEB (327.8632), y seleccione la opción 2 para consultar sobre el uso prolongado del equipo.

CÓMO LIMPIAR EL NEBULIZADOR REUTILIZABLE PARI

1. Lea y siga atentamente la sección Limpieza en las Instrucciones de uso que se adjuntan al nebulizador reutilizable PARI.

CÓMO DESINFECTAR Y ESTERILIZAR EL NEBULIZADOR REUTILIZABLE PARI

1. Lea y siga atentamente la sección Desinfección y Esterilización de las Instrucciones de uso que se adjuntan al nebulizador reutilizable PARI.

IX. BATERÍA RECARGABLE

CÓMO CARGAR LA BATERÍA (*accesorio opcional*)

1. Antes de utilizar la batería PARI TREK® S por primera vez, deberá cargarla durante más de dos horas. Ver Ilustración de la batería PARI TREK® S, **Página 3**.
2. Para cargar la batería, conecte el cable al adaptador CA multivoltaje y enchufe el otro extremo del cable al tomacorriente. Enchufe el cable del adaptador CA multivoltaje a la toma para el adaptador de carga que está ubicado en uno de los laterales de la batería recargable. **Ver Figura F, Página 5**. El indicador de carga estará en "ON", lo que muestra que la batería se está cargando.
3. Cuando la batería esté cargada, el indicador señalará "OFF", lo que muestra que la batería está totalmente cargada. Luego, desenchufe el adaptador CA multivoltaje de la toma para el adaptador de carga que está ubicado en uno de los laterales de la batería recargable. El tiempo que tarde en cargar la batería dependerá de la antigüedad y el nivel de la batería.

NOTA: no deje enchufado el adaptador CA multivoltaje a la batería recargable durante más de 7 días porque esto disminuye el tiempo de vida útil de la batería.

4. Si no utiliza la batería de forma regular, lo mejor será cargarla completamente cada seis meses para optimizar y cuidar su tiempo de vida útil.

CÓMO GUARDAR LA BATERÍA RECARGABLE (*accesorio opcional*):

1. La batería debe guardarse completamente cargada y en un lugar seco y frío.
2. Cada seis meses, cárguela completamente.

NOTA: si no se carga la batería durante un largo período de tiempo, se reducirá su tiempo de vida útil.

X. COMPRESOR PARI TREK® S

MANTENIMIENTO

FILTRO DE AIRE: el filtro de aire del panel frontal del compresor PARI TREK® S se ve totalmente blanco cuando está nuevo. Con el tiempo, se vuelve gris, lo que indica que debe cambiarlo por otro. Si el filtro se moja o se obstruye, debe cambiarlo inmediatamente. El filtro de aire soporta hasta 500 horas de uso antes de que sea necesario reemplazarlo. Una buena medida es reemplazarlo cada vez que reemplace el Nebulizador reutilizable PARI (cada 6 meses). Para quitar el filtro de aire, verifique que el compresor PARI TREK® S esté apagado. Utilice una moneda para abrir la tapa del filtro de aire y luego quítela junto con el filtro, y retire el filtro de la tapa. **Ver Figura G, Página 6.** Para cambiar el filtro, coloque el nuevo filtro dentro de la tapa y verifique que el extremo abierto quede visible. Vuelva a colocar la tapa y el filtro en la parte anterior del compresor y, con una moneda, ajústela girando en el sentido de las agujas del reloj, tal como se muestra en la **Figura G de la Página 6.** *NOTA: no intente lavar y volver a utilizar el filtro. No utilice ningún otro material para sustituir el filtro. Esto podría dañar el compresor.*

CÓMO LIMPIAR LA CAJA DEL COMPRESOR PARI TREK® S: con un trapo limpio y húmedo, repase la parte exterior de la caja del compresor PARI TREK® S. Tenga cuidado de no mojar la toma de alimentación eléctrica ni los contactos de la batería porque esto podría perjudicar a la unidad.

MANTENIMIENTO Y REPARACIÓN: no opere el compresor PARI TREK® S si está roto, no está correctamente ensamblado o faltan piezas. Utilice únicamente repuestos, accesorios y tubos PARI originales que cuenten con la autorización del Centro de Reparación de PARI para el sistema compresor y nebulizador PARI TREK® S. La utilización de otros repuestos, accesorios o tubos podría dañar el compresor PARI TREK® S o suministrar un tratamiento inadecuado. No abra ni desarme el compresor PARI TREK® S. Si lo hace, la garantía quedará anulada. Todos los trabajos de reparación y mantenimiento deben hacerse en un Centro de reparaciones PARI autorizado.

NOTA: dentro del compresor PARI TREK® S y de la caja de la batería no hay ningún elemento que el usuario pueda reparar. Cualquier reparación que no se realice a través de un Centro de reparaciones PARI anulará la garantía.

CÓMO LIMPIAR LA BATERÍA RECARGABLE: con un trapo limpio y húmedo, repase la parte exterior de la batería. Tenga cuidado de no mojar la toma para el adaptador de carga ni los contactos de la batería porque esto podría dañar la unidad.

ESPECIFICACIONES TÉCNICAS DEL SISTEMA COMPRESOR Y NEBULIZADOR PARI TREK® S	
Peso: (sólo el Compresor).....	0,8 lb (360 gr.)
Con la Batería Recargable:.....	1,2 lb (520 gr.)
Tamaño: (sólo el Compresor).....	4,5" x 3,5" x 1,75" (11,43 x 8,89 x 4,44 cm)
Certificación:.....	IEC/EN 60601-1 y IEC/EN 60601-1-2

Rendimiento del Compresor

Presión máxima del compresor	40 PSI (2.75 Bar)
Flujo máximo por litro del compresor.....	8 LPM
Presión de operación del compresor ¹	14.5 PSI (1.0 Bar)
Flujo de operación por litro del compresor ¹	4.2 LPM

Condiciones de Funcionamiento:

Rango de Temperatura:.....	de 50°F a 104°F (10°C /40°C)
----------------------------	------------------------------

Condiciones de Transporte y Almacenamiento:

Temperatura Ambiente:.....	de -13°F a 158°F (-25°C /70°C)
Humedad:.....	de 10% a 95%
Presión Atmosférica:.....	500 hPa - 1060 hPa
Requerimientos Eléctricos del Compresor:.....	Entrada 12 V CD 1,67 A 18 vatios

Batería Recargable Opcional:

De tipo Batería:.....	Lon de litio
Tiempo de Duración de la Batería:.....	Aproximadamente 50 minutos
Cantidad de Tratamientos por Carga:.....	Aproximadamente 8 tratamientos
<i>(Al usar el Nebulizador reutilizable PARI con 2,5 ml de medicamento)</i>	
Tiempo Normal de Carga:.....	Aproximadamente 2 horas

Requerimientos Eléctricos:

Entrada:.....	12 V CD 1,67 A
Salida:.....	12 V CD 1,67 A

Adaptador CA Multivoltaje:

FUHUA Modelo N°UE20-120167SPA1	
Voltaje de entrada:.....	100-240 V CA 50/60Hz 0,5-0,25 A
Voltaje de salida:.....	12 V CD 1,67 A

¹ Medido con el nebulizador reutilizable LC® Sprint o LC® Plus de PARI colocado

Explicación de los Símbolos:

ATENCIÓN: lea las "Instrucciones de uso" antes de operar la unidad:.....



Dispositivo de clase II (Equipo con aislamiento de seguridad doble):.....



Dispositivo de tipo B (con protección de específica contra descargas eléctricas):.....



No lo deseche en la basura municipal sin clasificar.

Consulte las normas y las regulaciones locales para ver el modo correcto de desecharlo:.....



Interruptor de encendido/apagado:.....



Posición "On" (el compresor está en funcionamiento):.....



Posición "Off" (el compresor no está en funcionamiento):.....



Nota: cuando el interruptor está en la posición "Off" y el compresor no está en funcionamiento, es posible que aún quede electricidad dentro. Para quitar la energía del compresor, deberá desenchufarlo o quitarle la batería.

GARANTÍA LIMITADA DEL COMPRESOR PARI TREK® S

PARI ofrece una garantía limitada de tres (3) años para el compresor PARI TREK® S, y de seis (6) meses para los accesorios. PARI otorga una garantía para el compresor PARI TREK® S y sus piezas por defectos de fabricación y de materiales durante un período de tres (3) años a partir de la fecha de compra. Esta garantía es de seis (6) meses para el Nebulizador reusable PARI y la batería recargable. La garantía no cubre los desperfectos del nebulizador ni del tubo. Esta garantía no cubre los daños que pudieran producirse como consecuencia de accidentes, mal uso, abuso, alteración, uso de un servicio de reparación no autorizado, o por no seguir las **Instrucciones de uso**.

Si el equipo garantizado presentara alguna falla durante el período de garantía, PARI reparará o reemplazará las partes, según lo crea conveniente, siempre que medie una solicitud de buena fe. Será responsabilidad del comprador guardar y devolver el equipo de un modo tal que no se produzcan deterioros durante su envío. El envío deberá hacerse de forma prepagada a PARI Respiratory Equipment, Inc. Esta garantía cubre sólo el costo de la mano de obra que implica quitar o reemplazar los componentes garantizados en un Centro de reparaciones PARI autorizado. Para presentar una reclamación por esta garantía, comuníquese con el Centro de reparación autorizado llamando sin cargo en Estados Unidos al servicio Patient Connection de PARI al 1.800.FAST.NEB (327.8632), y seleccione la opción 2. **NO EXISTEN OTRAS GARANTÍAS EXPRESAS. TODAS LAS GARANTÍAS IMPLÍCITAS DE PARI TREK® S Y SUS PIEZAS, INCLUYENDO LAS GARANTÍAS IMPLÍCITAS DE COMERCIALIZACIÓN Y APTITUD PARA UNA APLICACIÓN ESPECÍFICA SE LIMITAN A LOS TREINTA Y SEIS MESES A PARTIR DE LA FECHA DE COMPRA. SE RENUNCIA A TODAS LAS GARANTÍAS EXPRESAS SOBRE OTRAS PIEZAS, INCLUYENDO LAS GARANTÍAS IMPLÍCITAS DE COMERCIALIZACIÓN Y APTITUD PARA UNA APLICACIÓN ESPECÍFICA.** Algunos estados no permiten limitaciones sobre la duración de las garantías implícitas, de manera que es posible que las limitaciones mencionadas no se apliquen a su caso.

De acuerdo con esta garantía, la única y exclusiva solución es reparar o reemplazar la unidad PARI TREK® S o sus piezas, según PARI lo estime necesario. **EN NINGUNA CIRCUNSTANCIA, PARI SERÁ RESPONSABLE POR LOS DAÑOS INCIDENTALES O EMERGENTES AL PROPIETARIO NI A UN TERCERO, INCLUYENDO ENTRE OTROS, LOS DAÑOS QUE PUDIERAN DERIVAR DE LA PÉRDIDA DE GANANCIAS, DE OPORTUNIDADES COMERCIALES, DE INSTALACIONES O ECONÓMICAS, NI DE LOS DAÑOS LEGALES O EJEMPLARES, YA SEA POR NEGLIGENCIA, GARANTÍA, RESPONSABILIDAD ESTRUCTIVA O DE OTRO TIPO.** Algunos estados no permiten la exclusión de los perjuicios incidentales o emergentes, por lo que es posible que las limitaciones mencionadas no se apliquen a su caso. Esta garantía le otorga derechos específicos. Sin embargo, es posible que los derechos varíen de acuerdo con el estado.

SERVICIO Y REPARACIÓN

Si tiene alguna pregunta con respecto al sistema compresor y nebulizador PARI TREK® S:

1. Comuníquese sin cargo en Estados Unidos al servicio Patient Connection al 1.800.FAST.NEB (327.8632) y seleccione la opción 2 para hablar con el Centro de reparación autorizado.
2. Si lo prefiere, puede enviarnos por escrito la descripción del desperfecto que presenta su compresor PARI TREK® S. Incluya su nombre completo, dirección y teléfono donde se le pueda localizar durante el día. Limpie, desinfecte y esterilice el nebulizador PARI antes de devolverlo. Séquelo y colóquelo en una bolsa de plástico.
3. Envíe una descripción por escrito y el compresor PARI TREK® S en una caja protectora a la dirección suministrada por el servicio Patient Connection de PARI.

100 Years
Specialists in effective inhalation



PATENTE PENDIENTE

DS-47-810 Rev 2/06

www.**PARI**.com
Email ProductInfo@PARI.com
Respiratory CEU Programs Available
© 2005 PARI Respiratory Equipment, Inc.

PARI RESPIRATORY EQUIPMENT, INC.
2943 Oak Lake Blvd. Midlothian, VA 23112-3998 USA
USA and CANADA 1.800.FAST.NEB (327.8632)
Tel 1.804.253.PARI (7274) Fax 1.800.727.4112



ESPAÑOL

Mode d'Emploi

	Page
I COMPOSANTS DU SYSTÈME DE COMPRESSION PARI TREK[®] S	1
II ILLUSTRATION DU COMPRESSEUR PARI TREK[®] S	2
III ILLUSTRATION DE LA BATTERIE PARI TREK[®] S ET DE L'ADAPTATEUR 12 V CC	3
Autres illustrations	4-6
IV INTRODUCTION	39
V MESURES DE SÉCURITÉ	
Mesures de sécurité liées au compresseur	40
Mesures de sécurité liées au nébuliseur	42
Mesures de sécurité liées à la batterie	43
VI PRÉPARATION	44
VII COMPRESSEUR	
Assemblage	44
Utilisation à partir du secteur	44
Utilisation à partir de l'adaptateur 12 V CC	45
Utilisation à partir de la batterie rechargeable	45
VIII NÉBULISEUR	38
Assemblage	46
Traitement	46
Nettoyage	48
Désinfection et stérilisation	48
IX BATTERIE RECHARGEABLE	
Chargement	48
Remisage	49
X COMPRESSEUR PARI TREK[®] S	
Entretien	49
Spécifications	50
Garantie limitée	52
Service et réparation	53

IV. INTRODUCTION

Les personnes malvoyantes ou souffrant de troubles de la vision peuvent consulter gratuitement une version plus grande de ce mode d'emploi sur le site Web suivant : www.pari.com/productsupport/instructions.html

Ce guide comporte de l'information et des mesures de sécurité importantes à propos du système de nébulisation et de compression PARI TREK® S.

- Vous trouverez des illustrations des composants du système de compression PARI TREK® S à la Page 1.
- Vous trouverez des illustrations du compresseur PARI TREK® S à la Page 2.
- Vous trouverez des illustrations de la batterie rechargeable et de l'adaptateur 12 V CC du compresseur PARI TREK® S à la Page 3.
- Les illustrations à consulter parallèlement à la lecture des instructions se trouvent aux Pages 4-6.

Avant d'utiliser votre système de nébulisation et de compression PARI TREK® S, lisez bien tout le **mode d'emploi** du compresseur PARI TREK® S, du nébuliseur réutilisable PARI et de la batterie rechargeable (livrée en option). Soyez particulièrement attentif à toutes les mesures de sécurité portant les indications DANGER et MISE EN GARDE. **Conserver le présent mode d'emploi pour référence ultérieure.**

V. MESURES DE SÉCURITÉ

MESURES DE PROTECTION IMPORTANTES

Lire toutes les mises en garde avant d'utiliser le système de nébulisation et de compression PARI TREK® S, la batterie rechargeable et l'adaptateur 12 V CC.



Attention : Selon la loi fédérale américaine, ce dispositif ne peut être vendu que par un médecin ou sur ordonnance médicale. Utiliser uniquement sur ordonnance et avec le médicament prescrit.

Lire l'intégralité des mises en garde et de la notice avant utilisation. Respecter scrupuleusement les instructions d'utilisation de ce dispositif, comme elles apparaissent

dans le présent mode d'emploi. L'utilisation inadéquate de ce dispositif peut entraîner des lésions/blessures graves ou mortelles, un traitement inapproprié ou des dommages matériels.

Alimenté en courant continu, le compresseur nébuliseur portable Trek® S produit de l'air comprimé à utiliser avec les nébuliseurs à jet. Le Trek® S est destiné aux adultes et aux enfants. Utiliser uniquement avec les nébuliseurs, tubulures ou accessoires compatibles avec cet appareil et agréés par PARI, notamment les nébuliseurs réutilisables PARI LC® Plus et PARI LC® Sprint. Se reporter aux spécifications du compresseur (page 50) pour s'assurer que tout autre composant est compatible avec ce système. D'autres nébuliseurs, tubulures ou accessoires pourraient ne pas être compatibles ou risqueraient de nuire au traitement. Demander conseil à un professionnel de la santé avant d'utiliser d'autres nébuliseurs, tubulures ou accessoires.

MESURES DE SÉCURITÉ LIÉES AU COMPRESSEUR

RISQUES

Pour réduire le risque de lésion grave ou mortelle résultant d'une électrocution :

1. Ne pas placer ni ranger ce dispositif dans un endroit où il pourrait tomber dans une baignoire, un évier, de l'eau ou tout autre liquide. Ne pas immerger ou laisser tomber dans l'eau ou dans un autre liquide. Ne pas utiliser dans la baignoire.
2. Ne pas tenter de saisir un dispositif tombé dans l'eau ou dans un autre liquide. Débrancher le dispositif immédiatement.
3. Toujours débrancher ce dispositif immédiatement après utilisation.

AVERTISSEMENT

Pour réduire le risque de lésion grave ou mortelle résultant d'une électrocution, d'un incendie ou de brûlures, et pour réduire le risque de dommage et de dysfonctionnement associés à l'unité :

1. Avant toute utilisation, vérifier le numéro de série en dessous du compresseur, de la batterie et de l'adaptateur CA multi-volts pour s'assurer que la tension et le courant indiqués sur l'unité correspondent à ceux disponibles.
2. Ne jamais utiliser ce dispositif :
 - si le cordon ou la prise sont endommagés,
 - s'il ne fonctionne pas correctement,

- s'il est tombé ou a été endommagé,
- si du liquide s'est infiltré dans le boîtier.

Retourner les dispositifs qui ne fonctionnent pas à un centre d'entretien PARI agréé afin qu'ils soient examinés, réparés ou remplacés.

3. Garder tous les cordons électriques à l'écart des surfaces chaudes. Ne pas surcharger les prises de courant ni utiliser de rallonge électrique.
4. Ne pas utiliser le dispositif dans un espace clos où l'on administre de l'oxygène, comme une tente à oxygène.
5. Ne jamais laisser tomber ni insérer d'objets dans les ouvertures du dispositif.
6. S'assurer que le compresseur PARI TREK® S et l'adaptateur CA multi-volts sont débranchés avant de procéder au nettoyage.
7. Ne pas ouvrir ni démonter le compresseur PARI TREK® S. Adresser toutes les questions liées à l'entretien du dispositif à un centre d'entretien PARI agréé.
8. Utiliser uniquement les adaptateurs agréés pour le compresseur PARI TREK® S. L'utilisation d'accessoires non agréés peut nuire au traitement ou endommager le compresseur, l'adaptateur ou la batterie.
9. Ne jamais vaporiser de liquide sur le boîtier du compresseur ou la batterie. Le liquide pourrait endommager les pièces électroniques du compresseur et entraîner le dysfonctionnement du dispositif. Dans l'éventualité où du liquide s'infiltrerait dans l'unité, envoyer le dispositif dans un centre d'entretien PARI agréé afin qu'il soit examiné et réparé.
10. Ne pas utiliser le compresseur PARI TREK® S ou le nébuliseur réutilisable PARI en conduisant.
11. Les appareils de communication haute fréquence portables et mobiles peuvent perturber le fonctionnement des équipements électriques médicaux. Le champ électromagnétique généré lors de l'utilisation du compresseur peut créer des interférences visuelles avec les écrans et les moniteurs. Éloigner donc le compresseur de tout écran/ moniteur afin de prévenir de telles interférences. De l'information sur la compatibilité électromagnétique de cet appareil est disponible auprès de PARI Respiratory Equipment Inc. Appeler la ligne Patients au 1.800.327.8632, puis appuyer sur la touche 2.



AVERTISSEMENT

1. Le nébuliseur est destiné à un usage par un patient unique (une seule personne) seulement. Ne pas partager le nébuliseur avec d'autres patients.
2. Pour réduire le risque de prolifération bactérienne, d'infection, de lésion ou d'affection par contamination, nettoyer et sécher soigneusement les différentes pièces du nébuliseur et prendre soin d'essuyer toute trace d'humidité ou de condensation dans la tubulure après chaque utilisation, en suivant les instructions ci-après.
3. Il ne suffit pas de nettoyer le nébuliseur après chaque utilisation ; il est aussi nécessaire de désinfecter ou stériliser régulièrement le nébuliseur pour prévenir les affections graves ou fatales qui peuvent être causées par la contamination du nébuliseur.
4. Ne jamais utiliser le nébuliseur si la buse est bouchée. En effet, la nébulisation par aérosol sera réduite, altérée ou interrompue, ce qui réduira l'efficacité du traitement ou le rendra totalement inefficace. Dans ce cas, remplacer l'appareil par le même modèle de nébuliseur réutilisable PARI.
5. Une surveillance particulière est nécessaire lorsque ce dispositif est utilisé par ou à proximité d'enfants ou de personnes handicapées physiques ou mentales. Le patient ne doit pas être endormi ou assoupi.
6. Ce dispositif contient des éléments de petite taille qui peuvent présenter un risque d'étouffement pour les jeunes enfants. La tubulure présente également un risque d'étranglement. **LE TRAITEMENT D'UN ENFANT DOIT TOUJOURS AVOIR LIEU SOUS LA SURVEILLANCE D'UN ADULTE. NE PAS LAISSER UN ENFANT SANS SURVEILLANCE PENDANT L'ADMINISTRATION DU TRAITEMENT.**
7. Les enfants de moins de 3 ans ou tout autre patient incapable d'utiliser correctement un embout buccal sous la surveillance d'un adulte doivent utiliser un masque.
8. Avant utilisation, vérifier que le nébuliseur réutilisable PARI est correctement assemblé. Les différentes pièces doivent être bien mises en place. Un mauvais assemblage du nébuliseur peut gêner ou empêcher complètement la nébulisation du médicament et réduire l'efficacité du traitement.

MESURES DE SÉCURITÉ LIÉES À LA BATTERIE

AVERTISSEMENT

1. Utiliser uniquement la batterie rechargeable PARI TREK® S décrite dans ce **mode d'emploi** pour votre compresseur PARI TREK® S.
2. Ne pas immerger la batterie rechargeable PARI TREK® S dans l'eau.
3. Ne pas toucher la batterie les doigts mouillés ou humides.
4. Ne pas exposer la batterie à la lumière directe du soleil, à l'humidité, à des températures extrêmes ou à des produits chimiques.
5. Pour éviter tout risque de court-circuit, s'assurer que les pôles de la batterie n'entrent pas en contact avec des clés ou d'autres objets métalliques.
6. Pour charger la batterie rechargeable PARI TREK® S, utiliser uniquement l'adaptateur CA multi-volts PARI TREK® S ou l'adaptateur 12 V CC fourni en option. L'utilisation d'autres adaptateurs risque d'endommager la batterie.
7. En cas d'impossibilité à charger ou à utiliser la batterie rechargeable, la débrancher de l'adaptateur CA multi-volts et l'éteindre. S'il est impossible de charger ou d'utiliser convenablement la batterie rechargeable, même en suivant les instructions de ce mode d'emploi, aviser le centre d'entretien agréé en appelant gratuitement la ligne Patients de PARI (É.-U.) au 1.800.FAST.NEB (327.8632), puis en appuyant sur la touche 2.
8. Ne pas tenter d'ouvrir le boîtier en plastique ou de remplacer des composants. Ne pas démonter la batterie rechargeable. La batterie rechargeable est un élément scellé ne pouvant faire l'objet d'aucune réparation.
9. Protection de l'environnement : Lors du remplacement d'une batterie rechargeable, recycler l'ancienne batterie ou la mettre au rebut conformément à la législation locale en vigueur.
10. Ne pas brûler.

CONSERVER LES PRÉSENTES INSTRUCTIONS

VI. PRÉPARATION

1. Vérifier la boîte pour s'assurer qu'elle contient les composants de base suivants du système de nébulisation et de compression PARI TREK® S :

- Compresseur PARI TREK® S
- Adaptateur CA multi-volts
- Cordon d'alimentation
- Nébuliseur réutilisable PARI avec tubulure Wing Tip™
- Sacoché
- Mode d'emploi du système de nébulisation et de compression PARI TREK® S
- DVD d'instructions pour le patient

Les illustrations des composants se trouvent à la Page 1.

S'il manque l'un des composants énumérés, communiquer avec le magasin qui vous a vendu le système de nébulisation et de compression PARI TREK® S.

2. Il est recommandé de toujours conserver un nébuliseur réutilisable PARI (N° de pièce 23F35 pour le PARI LC® SPRINT) et un filtre à air de compresseur PARI TREK® S (N° de pièce 41E4851P12) de rechange. Vous pourriez en avoir besoin si des pièces venaient à se perdre, à se salir ou être endommagées.

VII. COMPRESSEUR

ASSEMBLAGE

1. Poser le compresseur PARI TREK® S sur une surface plate et stable, dans un endroit propre et sans poussière.

REMARQUE : Examiner le filtre tous les mois ou tous les 10-12 traitements. Le remplacer immédiatement si vous constatez des traces de dépôt, d'humidité ou de saleté, afin d'optimiser les performances de votre compresseur.

UTILISATION À PARTIR DU SECTEUR

1. Brancher l'une des extrémités du cordon d'alimentation à l'adaptateur CA multivolts, et l'autre extrémité dans une prise électrique murale. Le voyant de tension de l'adaptateur s'allumera (vert). Brancher ensuite l'adaptateur CA multi-volts dans la prise située sur le côté du compresseur PARI TREK® S. **Voir Page 4, Figure A.**

2. L'adaptateur CA multi-volts PARI TREK® S s'adapte automatiquement à la tension d'entrée (100-240 V). Il peut donc s'utiliser dans de nombreux pays. Des adaptateurs spéciaux seront peut-être nécessaires à l'étranger pour brancher le cordon d'alimentation au secteur. Consulter les tensions spécifiées sur l'étiquette de l'adaptateur CA multi-volts pour en savoir plus.

UTILISATION À PARTIR DE L'ADAPTATEUR DE VOITURE 12 V CC (*accessoire en option*) :

REMARQUE : Ne pas utiliser le compresseur PARI TREK® S ou le nébuliseur réutilisable PARI en conduisant.

1. Brancher l'une des extrémités de l'adaptateur 12 V CC à la prise allume-cigare et l'autre extrémité dans la prise située sur le côté du compresseur PARI TREK® S ou du kit de batterie rechargeable (livré en option). **Voir Page 4, Figure B.**

REMARQUE : Pour de meilleurs résultats, faire marcher le moteur lorsque vous utilisez l'appareil.

UTILISATION À PARTIR DE LA BATTERIE RECHARGEABLE (*accessoire en option*) :

1. Charger complètement la batterie avant de l'utiliser pour la première fois pendant plus de deux heures ou jusqu'à ce que les trois voyants d'état de la batterie s'allument et que le voyant de charge s'éteint. **Lire la section Chargement de la Batterie, Page 16.**
2. La batterie rechargeable ne peut pas être connectée directement au compresseur PARI TREK® S si l'adaptateur CA multi-volts ou l'adaptateur 12 V CC sont branchés à la prise du compresseur PARI TREK® S. **Voir Page 4, Figure C, Numéro 1.**
3. Pour fixer la batterie rechargeable au compresseur PARI TREK® S, l'insérer à l'arrière de ce dernier. **Voir Page 4, Figure C, Numéro 1.** S'assurer que la batterie est fermement fixée au compresseur avant de l'utiliser.
4. Les voyants de la batterie indiqueront l'état de celle-ci :
(Voir les Illustrations de la Batterie, Page 3.)

Chargement :

Voyant de charge allumé : La batterie est en cours de chargement.

Voyant de charge éteint : La batterie est chargée.

Fonctionnement avec la batterie :

Trois voyants verts : Il reste plus de 75 % de temps d'utilisation.

Deux voyants verts : Il reste plus de 50 % de temps d'utilisation.

Un voyant vert : Il reste plus de 25 % de temps d'utilisation.

Un voyant vert clignotant : Il reste moins de 25 % de temps d'utilisation.

Lorsque la batterie est complètement déchargée, tous ses voyants s'éteignent et le compresseur se coupe. **Lire la section Chargement de la Batterie, Page 16.**

Remarque : Si la batterie ne fonctionne pas, brancher l'une des extrémités du cordon d'alimentation à l'adaptateur CA multi-volts et l'autre extrémité au secteur. Connecter l'adaptateur CA multi-volts à la prise située sur le côté de la batterie rechargeable. Le voyant de charge devrait s'allumer. Il indique que la batterie s'est réactivée et se recharge. Si le voyant de charge ne s'allume pas ou si les quatre voyants clignotent, un problème empêche la batterie de fonctionner. Ne pas l'utiliser. Appeler la ligne Patients de PARI au 1.800.FAST.NEB (327.8632), puis appuyer sur la touche 2.

5. Pour retirer la batterie du compresseur PARI TREK® S, appuyer sur le bouton de dégagement de la batterie situé en dessous de cette dernière **(2-A)**, puis faire coulisser la batterie du compresseur **(2-B)** jusqu'à les séparer. **Voir Page 4, Figure C, Numéros 2-A et 2-B.**

6. La batterie peut être rechargée tout en étant fixée au compresseur PARI TREK® S. **Voir Page 5, Figure F.**

VIII. NÉBULISEUR

ASSEMBLAGE (Remarque : Le nébuliseur n'est pas stérile)

1. Lire et suivre attentivement les instructions d'assemblage du mode d'emploi livré avec le nébuliseur réutilisable PARI.
2. **LA TUBULURE WING TIP™ DOIT TOUJOURS ÊTRE UTILISÉE POUR FIXER LE NÉBULISEUR AU COMPRESSEUR PARI TREK® S. VOIR PAGE 5, FIGURE E.**

TRAITEMENT PAR NÉBULISEUR

1. Se conformer à la prescription du médecin.
2. Le nébuliseur réutilisable PARI comporte 2 valves qui s'ouvrent et se ferment lors du traitement par nébuliseur en cas d'utilisation de l'embout buccal. Ces valves favorisent la dispersion par aérosol et minimisent la perte de médicament.

3. S'installer en position assise droite, se détendre et actionner l'interrupteur Marche/Arrêt (**Voir Page 2**) pour allumer le compresseur PARI TREK® S.
4. Placer l'embout buccal sur la langue et fermer la bouche sur l'embout buccal. Respirer lentement et profondément pour inhaler le médicament. **Voir Page 5, Figure E.** Lors de l'inspiration, la valve d'inspiration s'ouvre.
5. Expirer doucement par la bouche. Lors de l'expiration, la valve d'expiration sur l'embout buccal s'ouvre pour libérer le médicament expiré. Simultanément, la valve d'inspiration se ferme sur le dessus du nébuliseur pour minimiser la perte de médicament.
6. Répéter les étapes 4 et 5 jusqu'à ce qu'il n'y ait plus de médicament ou qu'un crépitement se fasse entendre. Appuyer sur l'interrupteur Marche/Arrêt noir pour éteindre le compresseur PARI TREK® S.

Le compresseur PARI TREK® S est protégé par un thermo-contact. Si le compresseur PARI TREK® S atteint sa limite de température, il s'éteint automatiquement pour éviter tout dégât lié à la surchauffe. Dans le cas improbable où cela se produise, laisser environ 30 minutes au compresseur PARI TREK® S pour se refroidir avant de reprendre le traitement.

Éteindre le compresseur PARI TREK® S et le laisser refroidir avant de le rallumer. Si le compresseur PARI TREK® S ne redémarre pas au bout de 30 minutes, attendre le refroidissement complet du compresseur avant de réessayer.

DURÉES DE TRAITEMENT :

- Avec le compresseur PARI TREK® S, les traitements de 2,5 ml seront généralement prêts en moins de 10 minutes. La durée du traitement à proprement parler dépend du volume inspiré, de l'âge du patient et de l'état de la maladie.
- Le compresseur PARI TREK® S a été conçu pour fonctionner par intermittence. Il ne doit pas être utilisé pour des humidifications continues ou des traitements prolongés (de plus de 30 minutes à la fois). Le compresseur PARI TREK® S est équipé d'un système de protection thermique réglable pour empêcher d'endommager l'appareil. Si le thermo-contact se déclenche, le compresseur PARI TREK® S s'éteindra jusqu'au refroidissement de l'appareil (environ 30 minutes), avant de reprendre le traitement.

- Si vous utilisez le compresseur PARI TREK® S pour des traitements durant plus de 30 minutes en continu, appeler la ligne Patients de PARI au 1.800.FAST.NEB (327.8632) (É.-U.), puis appuyer sur la touche 2 pour en savoir plus sur les utilisations prolongées.

NETTOYAGE DU NÉBULISEUR RÉUTILISABLE PARI

1. Lire et suivre attentivement les instructions de nettoyage du mode d'emploi livré avec le nébuliseur réutilisable PARI.

DÉSINFECTION ET STÉRILISATION DU NÉBULISEUR RÉUTILISABLE PARI

1. Lire et suivre attentivement les instructions de désinfection et de stérilisation du mode d'emploi livré avec le nébuliseur réutilisable PARI.

IX. BATTERIE RECHARGEABLE

CHARGEMENT DE LA BATTERIE (*accessoire en option*)

1. Charger la batterie PARI TREK® S pendant plus de deux heures avant de l'utiliser pour la première fois. Voir les illustrations de la batterie PARI TREK® S, **Page 3**.
2. Pour charger la batterie, brancher l'une des extrémités du cordon d'alimentation dans l'adaptateur CA multi-volts et l'autre extrémité au secteur. Connecter l'adaptateur CA multi-volts à la prise située sur le côté de la batterie rechargeable. **Voir Page 5, Figure F**. Le voyant de charge s'allumera. Il indique que la batterie est en charge.
3. Lorsque la batterie sera complètement chargée, le voyant de charge s'éteindra. Débrancher l'adaptateur CA multi-volts de la prise située sur le côté de la batterie rechargeable. La durée de chargement de la batterie dépend de l'âge et du niveau de charge de cette dernière.

REMARQUE : Ne pas laisser l'adaptateur CA multi-volts branché à la batterie rechargeable pendant plus de 7 jours. Le fait de laisser la batterie branchée à l'adaptateur secteur pendant de longues périodes risque de réduire la longévité de la batterie.

4. En cas d'utilisation irrégulière de la batterie rechargeable, cette dernière doit être entièrement chargée tous les six mois pour optimiser ses performances et sa longévité.

REMISAGE DE LA BATTERIE RECHARGEABLE (*accessoire en option*)

1. Ranger la batterie, complètement chargée, dans un endroit frais et sec.
2. Recharger entièrement la batterie tous les six mois.

REMARQUE : Si la batterie n'a pas été chargée depuis un certain temps, sa longévité s'en trouvera réduite.

X. COMPRESSEUR PARI TREK® S

ENTRETIEN

FILTRE À AIR : Le filtre à air sur le panneau avant du compresseur PARI TREK® S est blanc et brillant quand il est neuf. Avec le temps, le filtre à air deviendra gris. Il faudra alors le remplacer. Le filtre doit être remplacé immédiatement si vous constatez des traces de dépôt ou d'humidité. Le filtre à air peut assurer jusqu'à 500 heures d'utilisation avant d'être remplacé. Normalement, le filtre à air doit être remplacé au moment du remplacement du nébuliseur réutilisable PARI (tous les 6 mois). Pour retirer le filtre à air, s'assurer que le compresseur PARI TREK® S est hors tension. À l'aide d'une pièce de monnaie, faire tourner le couvercle du filtre à air dans le sens anti-horaire, sortir le capuchon et le filtre puis ôter le filtre du capuchon. **Voir Page 6, Figure G.** Pour replacer le nouveau filtre, l'enfoncer dans le capuchon (côté ouvert visible). Remettre en place l'assemblage (filtre + capuchon) à l'avant du compresseur et, avec une pièce de monnaie, resserrer le couvercle comme indiqué à la **Page 6, Figure G.** *REMARQUE : Ne pas tenter de laver et de réutiliser les filtres à air. Ne pas utiliser de substitut de filtre à air. Vous risqueriez d'endommager le compresseur.*

NETTOYAGE DU BOÎTIER DU COMPRESSEUR PARI TREK® S : Essuyer l'extérieur du boîtier à l'aide d'un linge humide propre. Faire attention qu'aucun liquide ne s'introduise ou ne s'infiltré dans la prise du compresseur ou entre les contacts de la batterie. Vous risqueriez d'endommager le compresseur.

ENTRETIEN ET RÉPARATION : Ne jamais faire fonctionner le compresseur PARI TREK® S si son assemblage est inadéquat ou incomplet, ou s'il est endommagé. Utiliser uniquement les pièces, accessoires, tubulures et raccords d'origine autorisés par le centre d'entretien PARI pour le système de nébulisation et de compression PARI TREK® S. L'utilisation d'autres pièces, accessoires, tubulures ou raccords peut endommager le compresseur PARI TREK® S ou nuire au traitement. Ne jamais ouvrir ni démonter le compresseur PARI TREK® S. Cela annulerait la garantie. Les réparations, le service et l'entretien doivent être effectués uniquement par un centre d'entretien PARI agréé.

REMARQUE : Ni le boîtier de la batterie ni le compresseur PARI TREK® S ne contient de pièces dont l'entretien peut être assuré par l'utilisateur. L'entretien par une personne non associée à un centre d'entretien PARI agréé annule la garantie.

NETTOYAGE DE LA BATTERIE RECHARGEABLE : Essuyer l'extérieur de la batterie à l'aide d'un linge propre et sec. Faire attention qu'aucun liquide ne s'introduise ou ne s'infiltre dans la prise de charge ou entre les contacts de la batterie. Vous risquez d'endommager cette dernière.

SPÉCIFICATIONS DU SYSTÈME DE NÉBULISATION ET DE COMPRESSION PARI TREK® S

Poids : (compresseur uniquement).....360 g
Avec la batterie rechargeable :.....520 g
Dimensions : (compresseur uniquement).....11,5 x 9 x 4,5 cm
Certification :.....CEI/EN 60601-1 et CEI/EN 60601-1-2

Performances du Compresseur :

Pression maximale du compresseur :.....40 PSI (2,75 Bar)
Débit maximal du compresseur :.....8 LPM
Pression lorsque le compresseur fonctionne¹ :.....14,5 PSI (1,0 Bar)
Débit lorsque le compresseur fonctionne¹ :.....4,2 LPM

Conditions ambiantes pour l'utilisation :

Intervalle de température :.....10 à 40 °C

Transport/Remisage :

Température ambiante :.....-25 à 70 °C
Humidité :.....10 à 95 %
Pression atmosphérique :.....500 à 1060 hPa
Alimentation électrique pour le compresseur :.....Entrée 12 V CC 1,67 A 18 watts

Batterie rechargeable (option) :

Type de Batterie :Lon de lithium
Durée de fonctionnement avec la batterie :.....Environ 50 minutes
Nombre de traitements par charge :.....Environ 8
(avec un nébuliseur réutilisable PARI pour nébuliser 2,5 ml de médicaments)
Temps de charge normal :.....Environ 2 heures

¹ Mesuré(e) avec les nébuliseurs réutilisables PARI LC® Sprint et LC® Plus

Alimentation électrique :

Entrée :12 V CC 1,67 A

Sortie :12 V CC 1,67 A

Adaptateur CA multi-volts :

Modèle n° UE20-120167SPA1 de FUHUA

Tension d'entrée :100-240 V CA 50/60 Hz 0,5-0,25 A

Tension de sortie :12 V CC 1,67 A

Explication des symboles :

ATTENTION : Lire tout le mode d'emploi avant utilisation :.....



Appareillage de classe II sous enveloppe isolante :.....



Protection de type " B " contre les chocs électriques :.....



Ne pas mettre au rebut dans les poubelles municipales sans tri sélectif.
Se conformer à la législation en vigueur ou communiquer avec les autorités locales :....



Interrupteur Marche/Arrêt :.....



Position " Marche " (le compresseur fonctionne) :.....



Position " Arrêt " (le compresseur ne fonctionne pas) :.....



Remarque : Lorsque l'interrupteur est en position " Arrêt " et que le compresseur ne fonctionne pas, il subsiste toujours un potentiel électrique au cœur de l'appareil. Pour mettre le compresseur complètement hors tension, débrancher le kit de batterie ou le cordon d'alimentation de la prise.

GARANTIE LIMITÉE DU COMPRESSEUR PARI TREK® S

PARI offre une garantie limitée de trois (3) ans sur le compresseur PARI TREK® S et six (6) mois sur les accessoires. PARI garantit le compresseur PARI TREK® S et ses pièces contre tout vice de fabrication ou de matériel pour une période de trois (3) ans à compter de la date du premier achat du compresseur, et pour une période de six (6) mois pour le nébuliseur réutilisable PARI et la batterie rechargeable. Cette garantie ne couvre pas les défaillances ayant trait au nébuliseur ou à la tubulure. La présente garantie ne s'applique pas aux défaillances résultant d'un accident, d'une mauvaise utilisation, d'abus, d'une altération, du recours à un centre d'entretien, à des pièces ou à des solutions de nettoyage non autorisés, de même qu'aux défaillances causées par le non-respect du présent mode d'emploi.

En cas de défaillance de l'équipement durant la période de garantie, PARI, à sa seule discrétion, réparera ou remplacera l'équipement ou les pièces endommagés, sous réserve du bien-fondé de la demande. Il appartient à l'acheteur d'emballer et de retourner l'équipement de manière à éviter tout dommage durant l'envoi. Le dispositif doit être envoyé port payé à PARI Respiratory Equipment, Inc. La présente garantie couvre le coût de la main-d'œuvre engagé pour le retrait ou le remplacement des pièces garanties dans un centre d'entretien PARI agréé uniquement. Pour faire une réclamation en vertu de la présente garantie, aviser le centre d'entretien agréé en appelant gratuitement la ligne Patients de PARI au 1.800.FAST.NEB (327.8632) (É.-U.), puis en appuyant sur la touche 2. IL N'Y A AUCUNE AUTRE GARANTIE EXPRESSE. TOUTES LES GARANTIES IMPLICITES RELATIVES AU COMPRESSEUR PARI TREK® S ET À SES PIÈCES, INCLUANT LES GARANTIES IMPLICITES DE QUALITÉ MARCHANDE ET D'ADAPTABILITÉ À UNE UTILISATION SPÉCIFIQUE, SONT LIMITÉES À LA PÉRIODE DE TRENTE-SIX (36) MOIS À COMPTER DE LA DATE DU PREMIER ACHAT. TOUTES LES GARANTIES EXPRESSES ET IMPLICITES SUR D'AUTRES PIÈCES, INCLUANT LES GARANTIES IMPLICITES DE QUALITÉ MARCHANDE ET D'ADAPTABILITÉ À UNE UTILISATION SPÉCIFIQUE, SONT EXONÉRÉES. Certains États ne permettent pas les limitations de temps stipulées pour les garanties implicites. Ainsi, dans ces États, ces restrictions ne s'appliquent pas.

Le seul et exclusif recours en vertu de cette garantie est de réparer ou de remplacer le PARI TREK® S et/ou ses pièces à la discrétion de PARI. EN AUCUN CAS PARI NE SERA TENUE RESPONSABLE DES DOMMAGES ACCIDENTELS OU INDIRECTS À L'ACHETEUR OU À UNE TIERCE PARTIE, Y COMPRIS, SANS POURTANT S'Y LIMITER, LES DOMMAGES RÉSULTANT DE PERTES DE PROFITS, PERTES D'OCCASION D'AFFAIRES, PERTES DE BIENS, PERTES ÉCONOMIQUES OU DOMMAGES LÉGAUX OU DOMMAGES-INTÉRÊTS EXEMPLAIRES, PAR NÉGLIGENCE, GARANTIE, RESPONSABILITÉ STRICTE OU AUTREMENT. Certains États n'acceptent pas l'exclusion des dommages accidentels ou indirects. Ainsi, dans ces États, ces restrictions ou exclusions ne s'appliquent pas. Cette garantie donne des droits spécifiques à l'acheteur. Ce dernier peut également bénéficier d'autres droits ou garanties juridiques selon l'État où il vit.

SERVICE ET RÉPARATION

Pour toute question concernant le système de nébulisation et de compression PARI TREK® S :

1. Appeler gratuitement la ligne Patients de PARI au 1.800.FAST.NEB (327.8632) (É.-U.) puis appuyer sur la touche 2 pour obtenir le centre d'entretien autorisé.
2. Par écrit, décrire la nature ou les signes apparents de la panne du compresseur PARI TREK® S. Indiquer vos nom, prénom, adresse et numéro de téléphone où vous joindre pendant la journée. Dans le cas du nébuliseur PARI, nettoyer, désinfecter et/ou stériliser le dispositif avant de l'envoyer. Sécher le nébuliseur et mettre celui-ci dans un sac plastique.
3. Envoyer la description écrite et le compresseur PARI TREK® S dans un emballage protégé à l'adresse fournie par la ligne Patients de PARI.

100 Years
Specialists in effective inhalation



BREVET EN INSTANCE

DS-47-810 Rév 2/06

www.**PARI**.com
Email ProductInfo@PARI.com
Respiratory CEU Programs Available
© 2005 PARI Respiratory Equipment, Inc.

PARI RESPIRATORY EQUIPMENT, INC.
2943 Oak Lake Blvd. Midlothian, VA 23112-3998 USA
USA and CANADA 1.800.FAST.NEB (327.8632)
Tel 1.804.253.PARI (7274) Fax 1.800.727.4112

